

UREDITEV STAREGA MESTNEGA JEDRA LAŠKO



Prehod z mestne ulice na Orožnov trg



Aškerčev in Orožnov trg

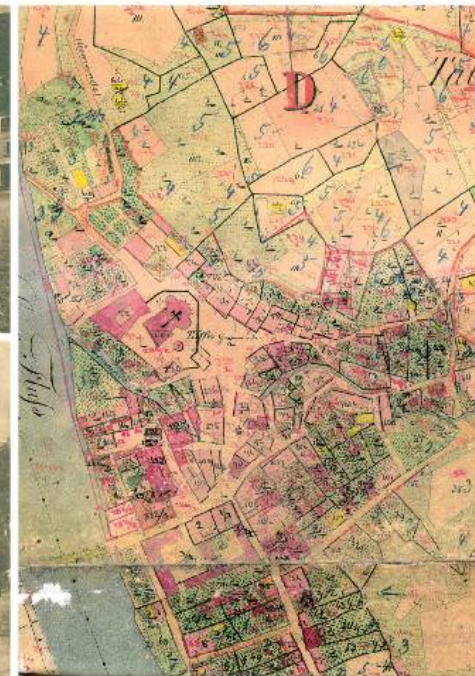

Franciscejski kataster, 1826

URBANISTIČNA ZASNOVA

HISTORIČNO-URBANISTIČNE KVALITETE OBSTOJEČEGA PROSTORA

Začetki naselja so se prvotno oblikovali v ozkem terasastem pasu med vzhodnim nabrežjem Savinje in pod pobočjem hriba Hum. Prostorsko-urbanistično zajema staro mestno jedro Laškega središčni del današnjega mesta, ki je bilo na severni strani omejeno z maso župnišča (nekdaj tudi s cerkvenimi gospodarskimi poslopji), na zahodu se je širilo vse do Savinje, na vzhodu do pobočja Huma in na jugu do današnje Mestne ulice (nekdaj Kraigherjeve ulice).

V zaledju cerkve in župnišča so se krožno oblikovale majhne, ozke ulice in lijakasti trgi, ki so skupaj tvorili nepravilen, a hkrati izjemno slikovit raster trških komunikacij.

Razgibanost trgov je posledica konfiguracije terena in zgodnjega nastanka naselja, kar se odraža v netipičnem oblikovanju osnovnih urbanističnih elementov ter v nepopolni razvitosti trške parcelacije. Trške hiše so bile nanizane okoli trgov, ki so definirali in obvladovali nivoje, medtem ko so bile naravne terase uporabljene za zunanje prostore (javne trge in interne parcele). Zaradi konfiguracije terena in prostorskih omejitev je pozidava gosta, zbita in terasasta.

Menimo, da so vsa navedena dejstva nekaj, kar je Laškemu lastno, zrcali njegov nastanek in razvoj skozi zgodovino, predstavlja njegovo identiteto in s tem prostorsko kvaliteto, ki jo je potrebno v največji meri spoštovati, ohraniti in poudariti.

Na neki način takšen poseg razumemo kot odraz obzornosti do širšega prostora, kjer se nahaja, in zahtev uporabnikov, ki bodo prostor nekoč uporabljali. To je arhitektura, ki svoje poslanstvo razume kot nadaljevanje tega, kar je že obstajalo pred njo in ki ne gradi sama sebe, ampak le dopolnjuje to, kar na nekem mestu obstaja že stoletja.

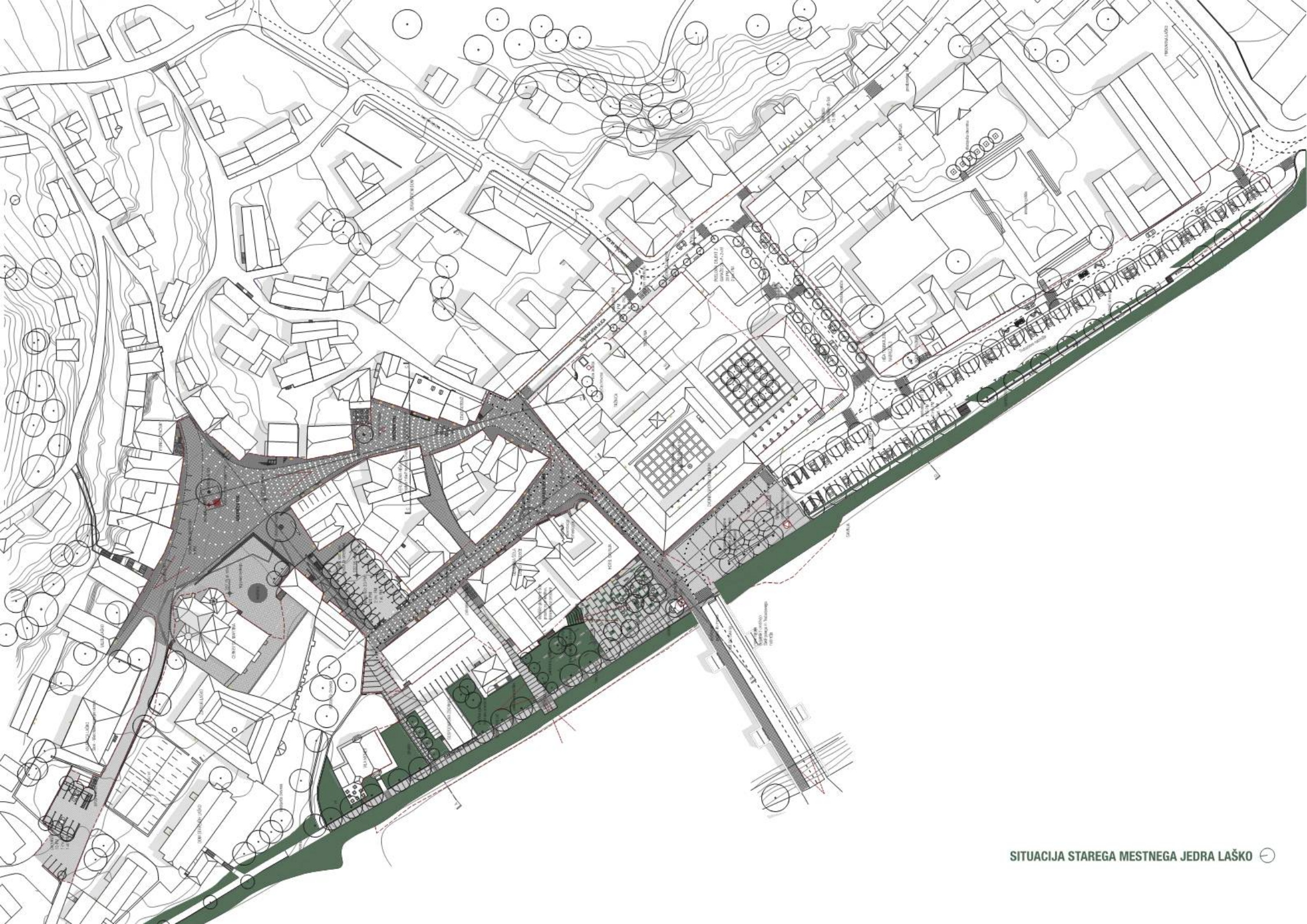

SITUACIJA STAREGA MESTNEGA JEDRA LAŠKO



PREDLAGANA REŠITEV PONOVNO VZPOSTAVLJA IZJEMNO SLIKOVIT RASTER TRŠKIH KOMUNIKACIJ, SESTAVLJEN IZ KROŽNO OBLIKOVANIH OZKIH ULIC IN LIJAKASTIH TRGOV.

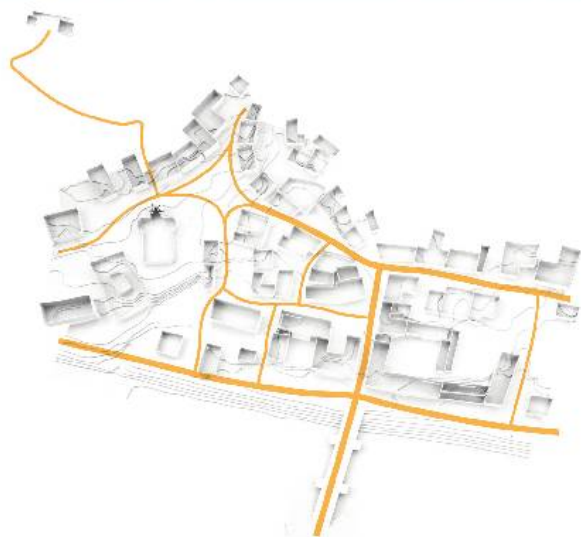

PRIMARNA IN SEKUNDARNA KOMUNIKACIJSKA MREŽA PREKRVAVITA CELOTNO MESTNO JEDRO IN PONOVNO VZPOSTAVITA POVEZAVO AŠKERČEVEGA TRGA Z VODO IN GRADOM.

USTROJ URBANIH POVRŠIN MESTA

Celotno staro mestno jedro Laškega je varovano kot spomenik historičnega urbanizma, zato je v okviru prenove obravnavanega prostora v popolnosti ohranjena osnovna tlorisna urbanistična shema. Ta se izraža v primarni in sekundarni komunikacijski mreži, kontinuirani obulčni pozidavi ter specifični srednjeveški parcelaciji.

Primarno komunikacijsko mrežo predstavljata zelena, obvodna os, ki poteka vzdolž Savinje in prečno na njo doživljajska, mestna os, ki poteka vse od vhoda v mesto, preko Mestne ulice in Orožnovega trga do Aškerčevega trga. Med ti dve osi je subtilno razpeta sekundarna komunikacijska mreža, ki preko krožnih ulic in lijakastih trgov prekrvavi celotno mestno jedro in ponovno vzpostavi povezavo Aškerčevega trga z vodo in gradom.

Posebna pozornost je bila posvečena vzdrževanju oziroma vzpostavljanju kvalitete javnih površin kot prostora, kjer naj bi se odvijalo družbeno dogajanje (trgi, peš površine, parki ...). Vsi novi posegi tako dosledno upoštevajo oblikovne in morfološke značilnosti območja. Vsi posegi se urbanistično in arhitekturno prilagajajo obstoječi kakovostni strukturi tako, da se v največji meri zagotavlja tipološka enotnost.

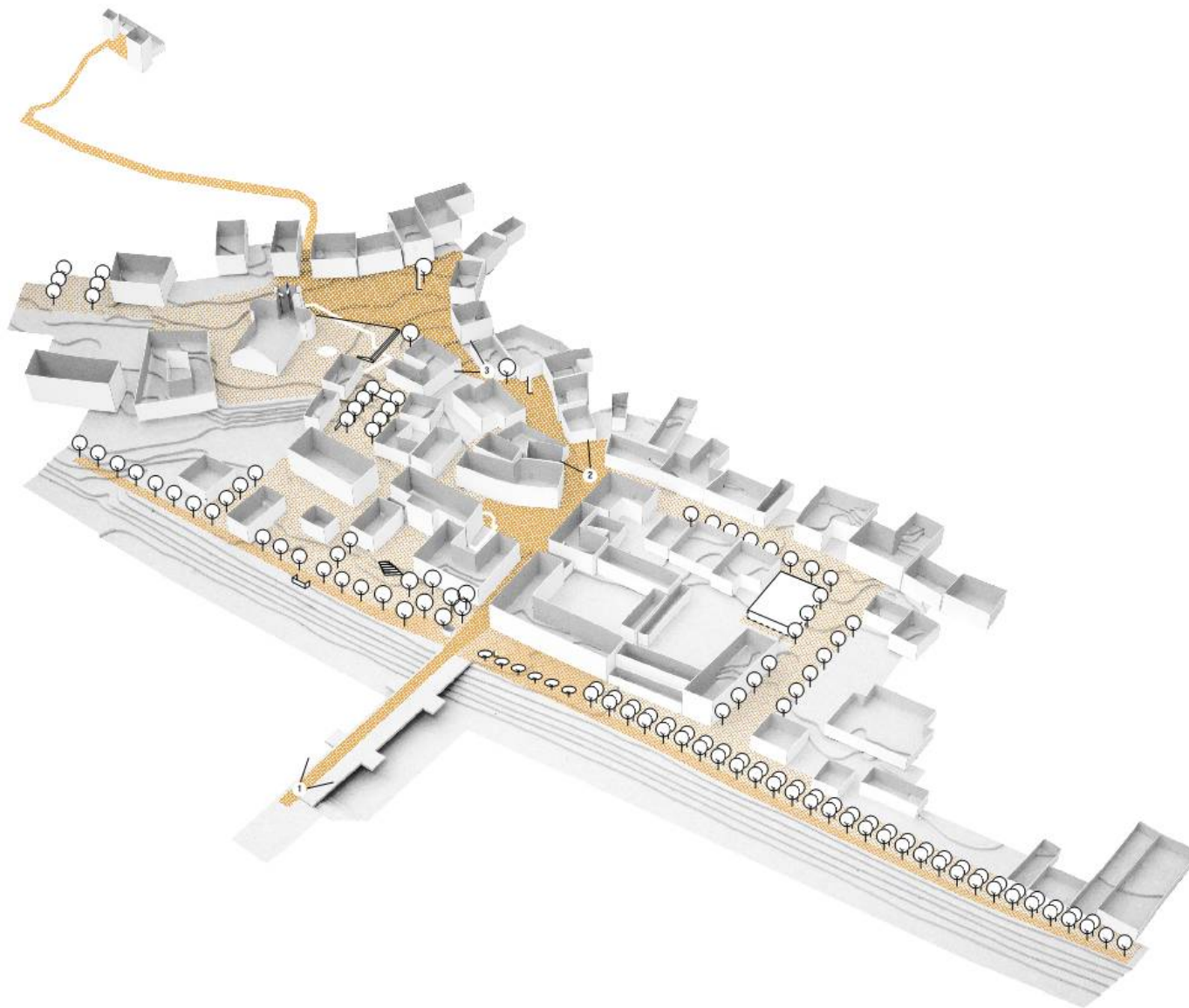

PREDLAGANA REŠITEV POSAMEZNIH TRGOV NE OBRAVNAVA KOT SAMOSTOJNE ENTITETE, AMPAK KOT DEL ŠIRŠEGA SISTEMA CELOTNEGA KOMUNIKACIJSKEGA ORGANIZMA MESTA.

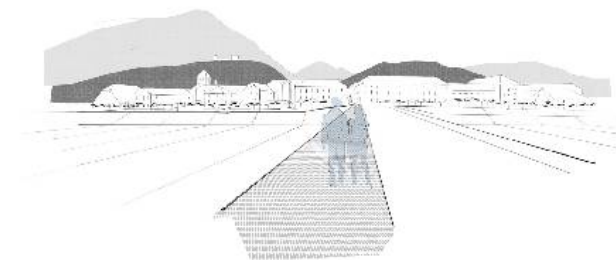

1. PONOVNA VZPOSTAVITEV VEDUTE VHODA V MESTO.

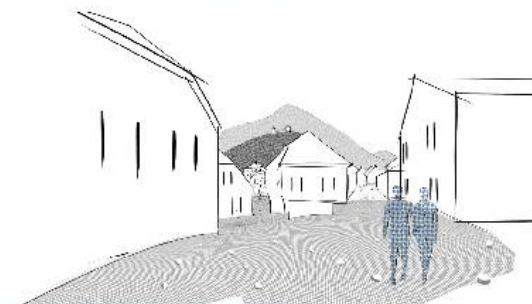

2. POSTOPNO ODKRIVANJE MESTNIH VEDUT.



3. POGLED VZDOLŽ AŠKERČEVEGA TRGA PROTI GRADU.

Predlagana rešitev obravnava urbane prostore mesta kot neprekinjen niz ambientov in vedut znotraj prepoznavne celote. Posameznih trgov ne obravnava kot samostojne entitete, ampak kot del širšega sistema celotnega komunikacijskega organizma mesta. Osnovni namen prenove je subtilno stajanje močne zgodovinske in prostorske identitete v nove, anonimne in z zadržanim avtorskim pristopom prežete posege.

Sozvočje s historično zasnovo skozi ohranjanje in prezentacijo preteklih plasti mesta in spoštovanje likovno-arhitekturnih kvalitet obstoječega prostora so vodilni motivi prenove. Tem motivom predlagana rešitev skuša slediti vse od najširše urbanistične zasnove pa do poslednjega detajla.

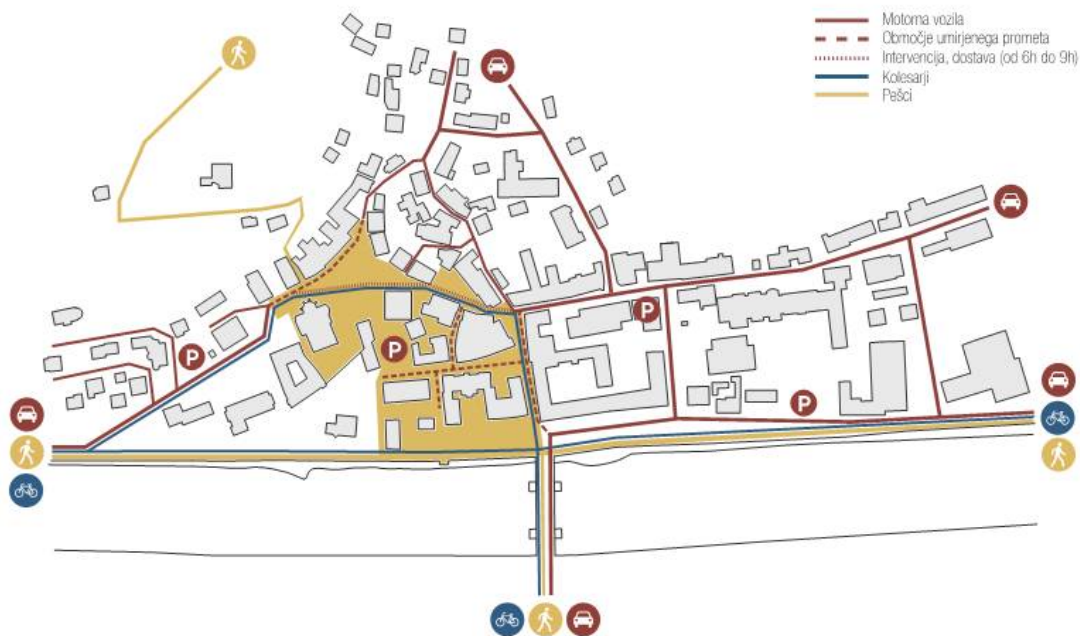

OMEJEVANJE MOTORNEGA PROMETA V STAREM MESTNEM JEDRU VRNE STROGI CENTER LAŠKEGA PEŠČU IN GA OBLIKUJE KOT UREJENO TRŠKO POKRIVANJE ZA POSEDANJE IN DRUŽENJE.

ZASNOVA PROMETNE UREDITVE

Zasnova Laškega in njegova lega ob bregovih hribov onemogočata izpeljavo prometa izven območja historičnega jedra zato danes ulice in trgi prevajajo nujni lokalni promet in zagotavljajo napajanje. Pri zasnovi nove prometne ureditve je bila v skladu s cestno prometno strategijo občine Laško posebna pozornost posvečena pešcem, kolesarjem in šibkejšim udeležencem v prometu.

Večja vloga pešcev, kolesarjev in šibkejših udeležencem v cestnem prometu in sočasno omejevanje motornega prometa v starem mestnem jedru, pripomore k dodatnemu upočasnjevanju preostalega motornega prometa, zato bo za večino voznikov motornih vozil postala smiselna izbira parkiranja na obrobni parkiriščih.

Vozne površine se od nevoznih površin ureja oziroma ločuje z muldami in po potrebi s historično oblikovanimi konfini. Kidričeva in Trubarjeva ulica v finalnem oblikovanju sledita nedavno obnovljenemu odseku med Pivovarniško ulico in poslopjem Pošte. To pomeni, da se cesta in hodne površine izvedejo v asfaltu, med njima pa ob tonalitem robniku izvede pas klanih tonaltnih kock v širini vrstah. Cestišče se mestoma, tudi z namenom omejevanja hitrosti prometa prekine z vgradnjo večjih tonaltnih kock v širšem pasu. Prometna signalizacija se v območju urejanja predvideva v minimalno potrebnem obsegu, hkrati pa se v čim večji meri ureja s talnimi označbami.

Natečajna rešitev predlaga omejitve prometa na območju Aškerčevega in Orožnovega trga na le nujni lokalni promet in sicer na dostavo (s posebnim režimom od 6h do 9h) in intervencijo. S tem strogi center Laškega vrne pešču in ga oblikuje kot urejeno trško površino za posedanje in druženje.

Območja v historičnem jedru, kjer se površine namenjene pešcem mešajo s površinami namenjenimi motornim vozilom, postanejo območja umirjenega prometa oz. "shared space". Tašen režim dobi po novem Mestna ulica, Območje Valvasorjevega trga in cesta na severnem delu Aškerčevega trga, ki po novem postane dvosmerna cesta z izogibalščiči. To omogoča sobivanje različnih deležnikov, prepletanje različnih vsebin, ki služijo kulturnim, socialnim in vzgojnim funkcijam odprtih zgodovinskih mestnih prostorov, izhajajoč iz zgodovinskega sožitja posvetnih in cerkvenih vsebin - zagotavljanje njihovega sobivanja in hkrati gradnje njihove individualnosti.

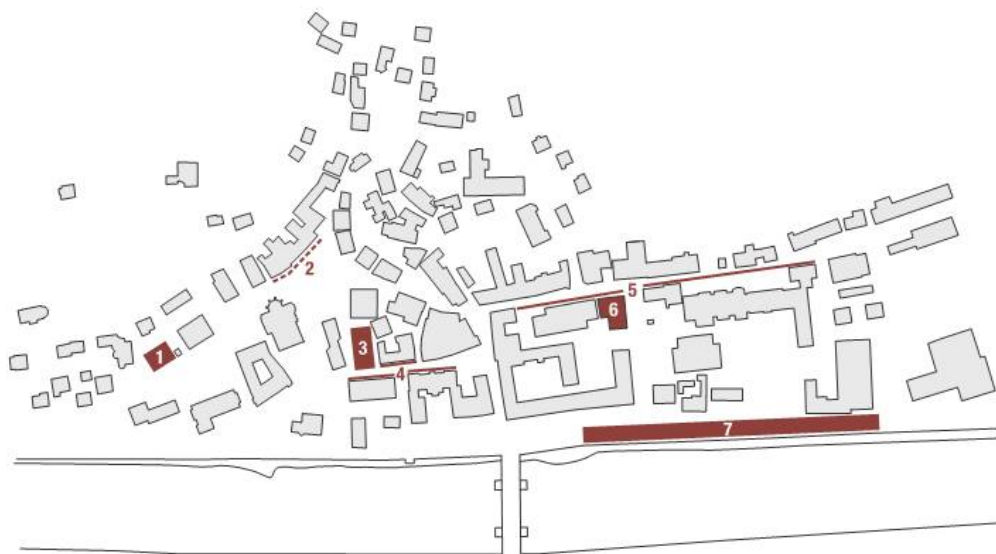

1. Parkirišče poleg knjižnice
10 PM, 1 inv. PM, 1 el. PM
skupaj: 12 PM
2. Kratkotrajno bočno parkiranje
skupaj: 8 PM
3. Parkirišče med Valvasorjevim in Aškerčevim trgom
20 PM, 2 inv. PM, 1 el. PM
skupaj: 23 PM
4. Bočno parkiranje na območju Valvasorjevega trga
skupaj: 13 PM
5. Bočno parkiranje na Trubarjevi ulici
22 PM, 1 inv. PM, 1 el. PM
skupaj: 24 PM
6. Garažna hiša v predvidenem objektu
28 PM, 2 inv. PM
skupaj: 30 PM
7. Parkirišče na Trubarjevem nabrežju
113 PM, 6 inv. PM, 2 el. PM
skupaj: 121 PM

ZASNOVA MIRUJOČEGA PROMETA

Natečajna rešitev predlaga ukinitve trajnega parkiranja v strogem centru, v manjšem obsegu in na prostorsko manj občutljivih lokacijah pa zagotovitev začasnega parkiranja (območje Valvasorjeve ulice in skrajni S del Aškerčevega trga).

Trajno parkiranje v okolici Aškerčevega trga se rešuje v prehodnem ambientu med Valvasorjevim in Aškerčevim trgom ter na novo zasnovanem parkirišču v skrajnem S delu območja poleg knjižnice.

Izven strogega mestnega jedra se trajno parkiranje zagotavlja vzdolž Trubarjeve ulice ter na parkirišču na Trubarjevem nabrežju. Zaradi pomembne pozicije in vedutne izpostavljenosti se iz območja pred dvorcem grofov Lilijskih umakne ves mirujoči promet. Na ta način ostane veduta vhoda v mesto ob dvorcu neokrnjena. Vsa trajna parkirišča so ozelenjena in v kar največji meri senčena z drevesi.

Na območju parkirišča Tuš natečajna rešitev predlaga nov objekt (2K+P+2+M), ki zapolni vrzel na vogalu Trubarjeve ulice in tako zaključi kare z občinsko stavbo. V novem objektu se predvidi garažna hiša v dveh etažah (2K).

NATEČAJNA REŠITEV PREDLAGA UKINITEV TRAJNEGA PARKIRANJA V STROGEM CENTRU, V MANJŠEM OBSEGU IN NA PROSTORSKO MANJ OBČUTLJIVIH LOKACIJAH PA ZAGOTOVITEV ZAČASNEGA PARKIRANJA



Z IZBOLJŠANO POVEZAVO TER S SMISELNO UREDITVIJO SAVINJSKEGA NABREŽJA, KI VITALNO POVEŽE OBVODNO PROMENADO S SAMIM MESTNIM JEDROM TER GRADOM, CENTER LAŠKEGA PONOVNO VZPOSTAVI POVEZAVO S ŠIRŠIM OBMOČJEM.

POVEZAVA S ŠIRŠIM OBMOČJEM

Danes krožna obvodna pot med obema mostovoma predstavlja približljeno sprehajalno pot meščanov in gostov hotela Thermana ter zdravilišča Laško. Natečajna rešitev predlaga možnost uvedbe javnega prometa v obliki vozila na električni pogon, ki predstavlja brezplačna obliko mestnega prevoza prijazno tako ljudem kot okolju. Namenjen je predvsem starejšim, gibalno oviranim osebam in turistom. Poteka po starem mestnem jedru do železniške postaje in hotela Thermana ter zdravilišča.

Z izboljšano povezavo ter z smiselno ureditvijo Savinjskega nabrežja, ki vitalno poveže obvodno promenado s samim mestnim jedrom ter gradom, center Laškega ponovno vzpostavi povezavo s širšim območjem.

Ureditev Savinjskega in Trubarjevega nabrežja omogoča izboljšano in direktno kolesarsko povezavo Celje-Laško-Zidani Most, hkrati pa urejena in doživljajske bogata pot skozi staro mestno jedro, Laško na tej poti spremeni v privlačen okolj in mesto za postanek.

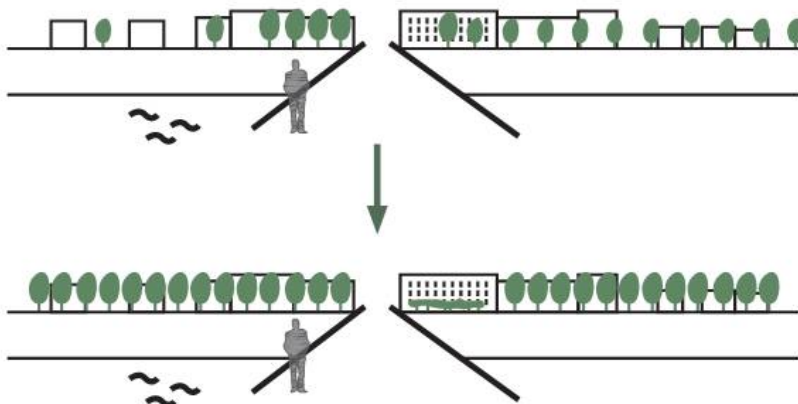

Z UPORABO NIZKIH KROŠENJ PRED DVORCEM OSTANE VEDUTA VHODA V MESTO NEOKRNJENA OZ. PONOVRNO VZPOSTAVLJENA.

ZASNOVA KRAJINSKE UREDITVE

Na celotnem območju se kvalitetno obstoječo vegetacijo vključi v novo zasnovu. Na Aškerčevem trgu se ohranita obstoječa lipa pri znamenju ter divji kostanj pri objektu Aškerčev trg 1. Ohrani se tudi obstoječa lipa na Orožnovem trgu. Zelenice oz. gredice v tlaku sredi Aškerčevega trga nimajo večje historične vrednosti, zato se obstoječe zasaditve okrog znamenja, skladno z usmeritvami ZVKDS, odstranijo.

Pomembne obstoječe vegetacijske poteze (obstoječi dreved na Trubarjevem nabrežju) se ojača oz. predlaga njihovo dopolnitev – predvsem vzdolž reke Savinje. Na celotnem območju Trubarjevega nabrežja se tako vzpostavlja novo oblikovana zelena poteza. Ureditev te se navezuje na območje Savinjskega nabrežja – na obeh nabrežjih se ustvarja uravnotežena zasnova v smislu načina umestitve, rastra zasaditve in izbora vrste večjih drevednih dreves.

Pohodne površine na nabrežju se smiselno oblikovno uredi in preko zelenih ambientalnih poudarkov poveže z območjem Valvasorjevega trga. Stike oz. križišča ob reki poudarjajo ob dostopnih poteh zasajena srednje velika cvetoča drevesa. Zelenica na območju Savinjskega nabrežja se ohranja v obstoječem obsegu. Korita v obliki sedalnih površin okoli obstoječih dreves se odstranijo skladno z novo prostorsko zasnovu, kakovostna drevesa, ki jo oblikovno podpirajo, pa se ohranijo. Ureditev brežine Trubarjevega nabrežja je zasnovana sonaravno. V nižjem delu brežine je teren bolj utrjen (predvideno s skalometi s potaknjenci), v višjem delu pa se utrjuje z izvedbo poraslih žičnih košar (zemljasti gabioni). Novi posegi sledijo karakterju prostora in ga nadgrajujejo, hkrati pa v oblikovnem smislu in z ohranjanjem vedut starega mestnega jedra ne preglasio.

Pomembno izhodišče za urejanje dela nabrežja je tudi nekdanja vedutna izpostavljenosti dvorca grofov Lilijskih. Nabrežje v tem delu je bilo nekoč urejeno kot osno zasnovan park, ki je dominantnost reprezentančnega objekta poudarjal in ga prostorsko uokvirjal.

Posebna pozornost je bila torej posvečena ponovni vzpostavitvi parkovne ureditve pred graščino, iz katere je umaknjen ves mirujoč promet. Na tem mestu so zasajena drevesa vrste, primerne za vzgojo horizontalne krošnje na višini 2,50m (na primer platana). Z uporabo nizkih krošenj pred objektom ostane veduta vhoda v mesto ob dvorcu neokrnjena oz. ponovno vzpostavljena, hkrati pa je mogoča večnamenska uporaba tega senčenega parkovnega prostora (druženje, posedanje, prireditve).

Parkirišča na Trubarjevem nabrežju, v prehodu med Valvasorjevim in Aškerčevim trgom ter parkirišče poleg knjižnice v iztoku Aškerčevega trga so ozelenjena in v čim večji meri senčena z drevesi.



1. Ozelenitev parkirišča poleg knjižnice
2. Ozelenitev parkirišča med Valvasorjevim in Aškerčevim trgom
3. Zeleni ambientalni poudarki med Savinjskim nabrežjem in Valvasorjevim trgom
4. Dreved na Savinjskem nabrežju
5. Parkovna ureditev pred graščino
6. Dreved na Trubarjevem nabrežju - ozelenitev parkirišča med Valvasorjevim in Aškerčevim trgom
7. Dreved na Trubarjevo ulico in Trubarjevem nabrežjem

POMEMBNE OBSTOJEČE VEGETACIJSKE POTEZE (OBSTOJEČI DREVED NA TRUBARJEVEM NABREŽJU) SE OJAČA OZ. PREDLAGA NJIHOVO DOPOLNITEV – PREDVSEM VZDOLŽ REKE SAVINJE.

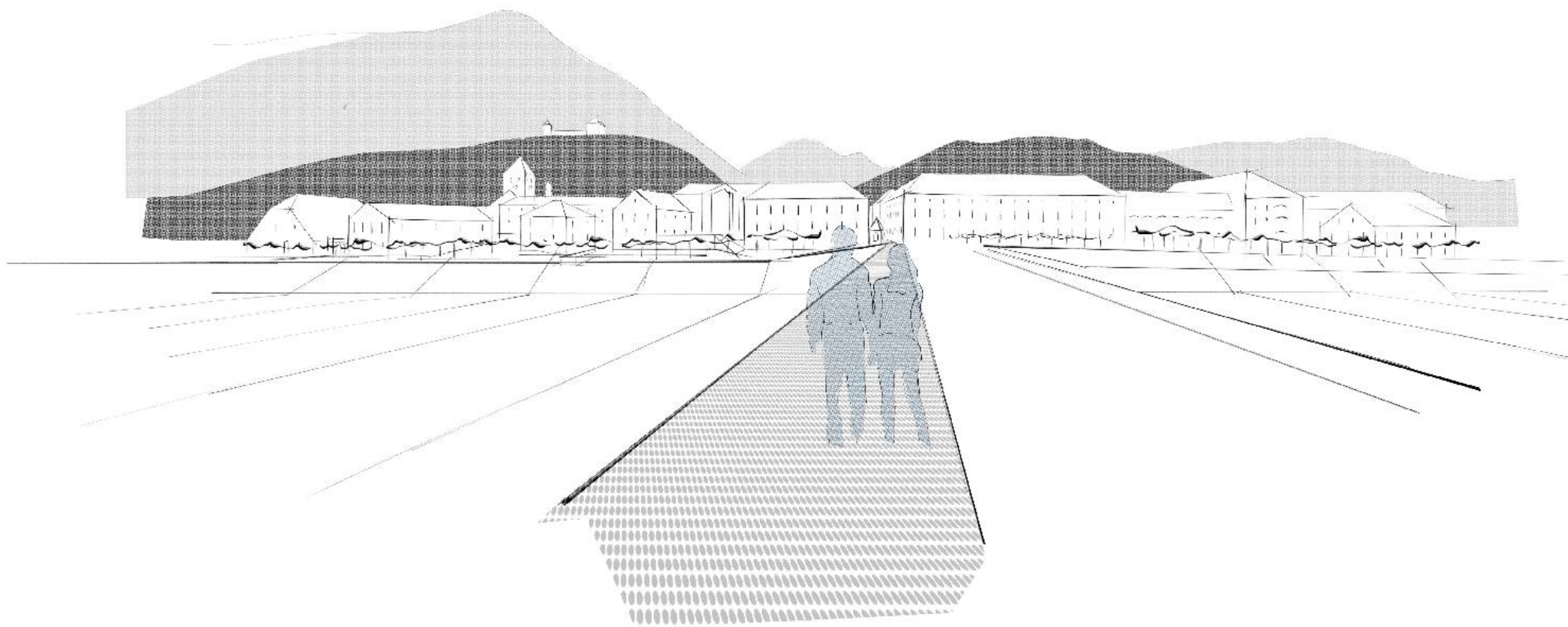

PONOVNA VZPOSTAVITEV VEDUTE VHODA V MESTO

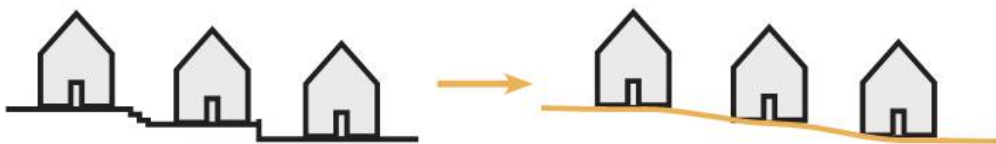

NAČIN TLAKOVANJA SKUPAJ S KONČNO OBDELAVO ODRAŽA MEHKOBO RAHLO NAPETE CELOTE BREZ VIŠINSKIH BARIER ALI POUKARKOV.

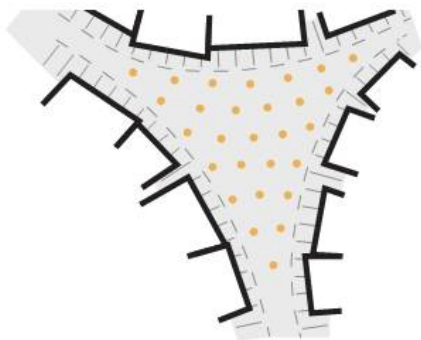

PREPROGA JE NA ROBOVIH "ZAROBLJENA" Z DRUGAČNIM IN BOLJ PRAVILNIM RASTROM POLAGANJA ENAKEGA TLAKA. POVRŠINO TRGA TAKO POENOTI, IZČISTI IN LOČI OD NEPRAVILNEGA FASADNEGA PASPARTUJA.

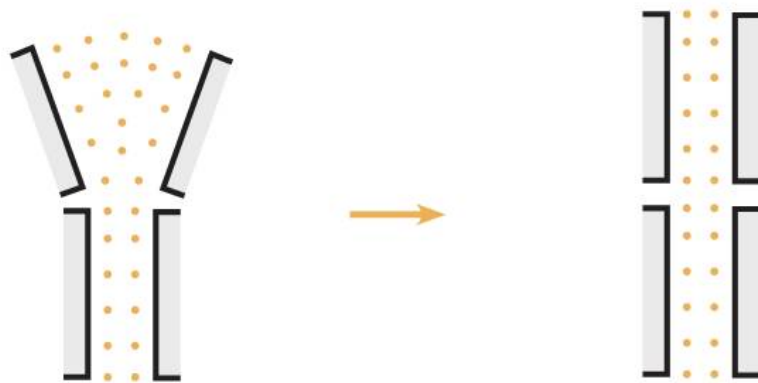

NAČIN POLAGANJA SE PRILAGAJA FORMI TRGOV IN TAKO NA NAJBOLJ NEPOSREDEN NAČIN ODGOVORI NA ROB PROSTORA KJER SE NAHAJA.

KONCEPT TLAKOVANJA

Natečajna rešitev predlaga vpeljavo površine, ki kot preproga prekrije javne površine starega mestnega jedra. Preproga postane kurator dialoga med historičnim in vsakdanjim in tako subtilno poenoti in poveže prostor z dogajanjem.

Napeta med stavbne otoke poudari mehko rahlo napete celote, brez višinskih barier ali poudarkov in ponudi ozadje za vsakodnevno funkcioniranje mestnega jedra. Enotna, napeta površina s svojo dostopnostjo še poudari vse večjo vlogo pešcev, kolesarjev in šibkajših udeležencev v cestnem prometu.

Trgi so utrjeni z naravnimi avtohtonimi materiali slovenskega izvora (pohorski tonalit). Tlakovana drobna struktura, sestavljena iz tonaltnih kock velikih 10x10cm, je tlakovana po motivu razpirajočega se pavjega repa. Drobna struktura omogoča kar najbolj dosledno sledenje razgibani topografiji Laškega in kar največjo fleksibilnost pri prezentaciji morebitne arheologije.

Način polaganja se prilagaja formi trgov in tako na najbolj neposreden način odgovori na rob prostora kjer se nahaja. S tem se tudi v tlaku jasno odraža ustroj starega mestnega jedra, ki mu dominirajo lijakasti trgi in krožne ulice. V izhodišču vsakega posameznega vzorca v pavjem repu tonalitno kocko zamenja bel prodnik iz reke Savinje. Pravilna mreža belih točk postane indikator topografije terena in tako v tlaku zapiše ter poudari mehko napeto celoto starega mestnega jedra.

Preproga je na robovih "zarobljena" z drugačnim in bolj pravilnim rastrom polaganja enakega tlaka. Ta cezura korigira vse nepravilnosti in oblikuje vhode ter predprostore objektov, ki mejijo na javne površine. Površino trga tako poenoti, izčisti in loči od nepravilnega fasadnega paspartuja. Odvodnjavanje je rešeno v obliki muld iz enakega materiala kot osnovno tlakovanje. Pojavi se vedno kot meja med površino trga in zarobljenim delom pri objektih. Trasa muld je tako umeščena premišljeno, tako da s pozicijo in usmerjenostjo sledi formi trgov.

V tlaku se z drugačnim, ortogonalnim tlakovanjem tonaltnih kock 20x20cm pokaže prezentacija preteklih plastih mesta (cerkev sv. Elizabete, zid okoli cerkve sv. Martina...).

Monolitne klopi in stopnice ter prezentacija nekdanje kostrnice pred cerkvijo sv. Martina so izdelani iz štokanega belega betona. S predlaganim naborom materialov se obstoječe in nove ureditve povežejo v enovit bel, siv in temno siv kolorit, ki subtilno poveže vse elemente in jih zaključi v zaokroženo celoto.



POGLED VZDOLŽ AŠKERČEVEGA TRGA NA GRAD

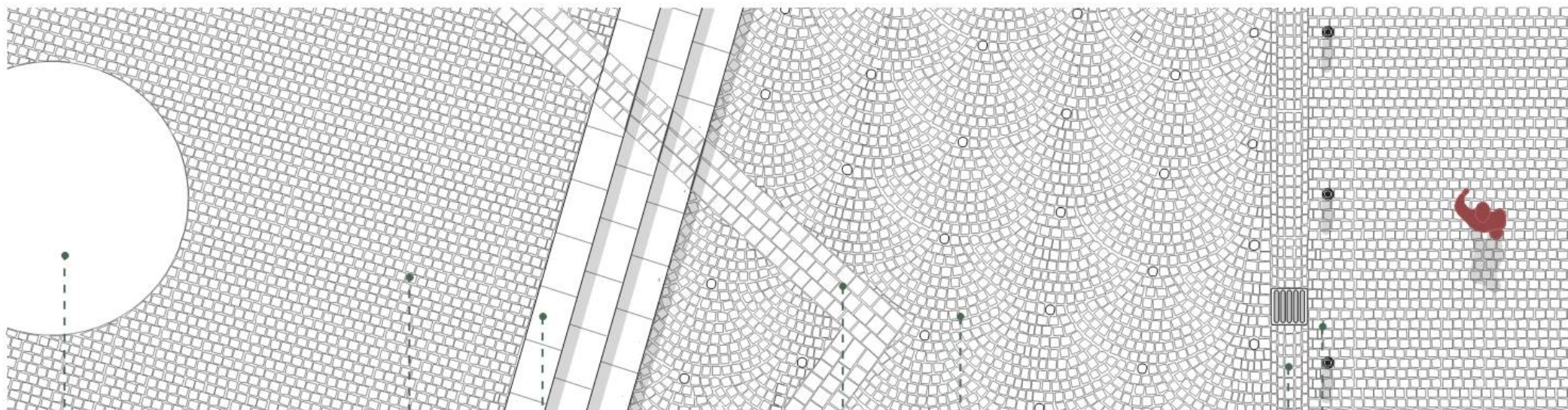

PREZENTACIJA NEKDANJE KOSTNICE
bel beton
površinska obdelava: štokan

STOPNICE
bel beton
površinska obdelava: štokan

TLAKOVANJE PRED CERKVIJO SV. MARTINA
kamen: pohorski tonalit, kocke 10x10cm
površinska obdelava: klesan
položen v pravilni ortogonalni geometriji

TLAKOVANJE NA TRGIH
kamen: pohorski tonalit, kocke 10x10cm
površinska obdelava: klesan
položen v vzorcu razpirajočega se pavjega repa

PREZENTACIJA PRETEKLIH PLASTI MESTA
kamen: pohorski tonalit, kocke 20x20cm
površinska obdelava: klesan
položen v pravilni ortogonalni geometriji

TLAKOVANJE OB HIŠAH
kamen: pohorski tonalit, kocke 10x10cm
površinska obdelava: klesan
položen v pravilni ortogonalni geometriji

MULDA
kamen: pohorski tonalit, kocke 10x10cm
površinska obdelava: klesan

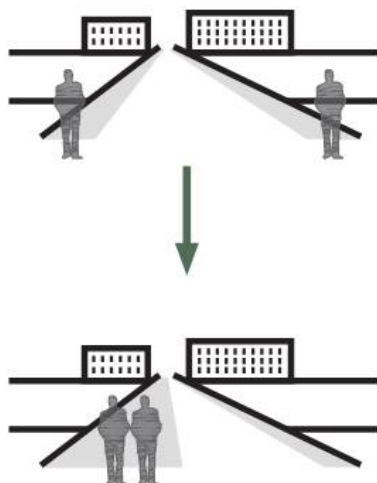

PREDLAGANA REŠITEV PONOVARNO VZPOSTAVI VEDUTO VHODA V MESTO.

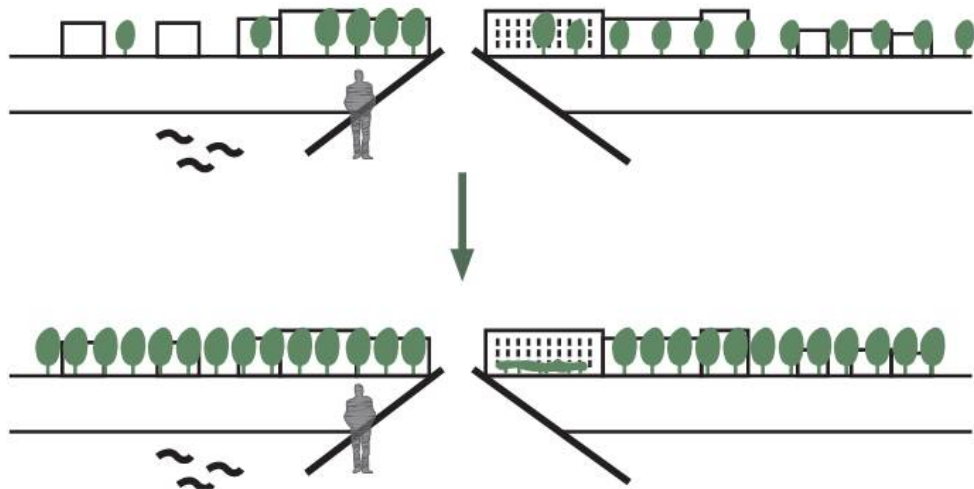

NA OBEH NABREŽJIH SE USTVARJA URAVNOTEŽENA ZELENA POTEZA V SMISLU NAČINA UMESTITVE, RASTRA ZASADITVE IN IZBORA VRSTE VEČJIH DREVOREDNIH DREVES. Z UPORABO NIZKIH KROŠENJ PRED DVORCEM OSTANE VEDUTA VHODA V MESTO NEOKRNJENA OZ. PONOVARNO VZPOSTAVLJENA.

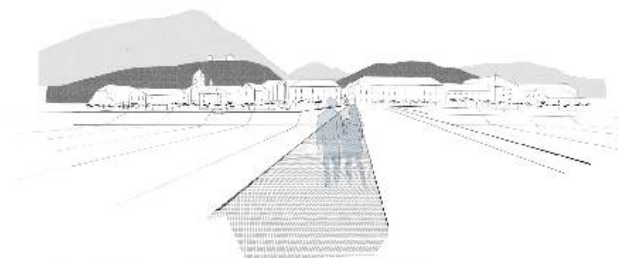

PONOVARNA VZPOSTAVITEV VEDUTE VHODA V MESTO.

OPIS POSAMEZNIH OBMOČIJ

TRUBARJEVO NABREŽJE

Območje Trubarjevega nabrežja se, za vzpostavitev zelene poteze tega dela nabrežja, v čim večji meri in kvalitetno ozeleni. Nova zelena ureditev je z območjem Savinjskega nabrežja uravnotežena v smislu načina, vrste in rasta zasaditve drevorednih dreves ter načina tlakovanja.

Posebna pozornost je bila posvečena ponovni vzpostavitvi parkovne ureditve pred graščino, iz katere je umaknjen ves mirujoč promet. Na tem mestu so zasajena drevesa vrste, primerne za vzgojo horizontalne krošnje na višini 2,50m (na primer platana). Z uporabo nizkih krošenj pred objektom ostane veduta vhoda v mesto ob dvorcu neokrnjena oz. ponovno vzpostavljena, hkrati pa je mogoča večnamenska uporaba tega senčenega parkovnega prostora (druženje, posedanje, prireditve).

Promet se načrtuje v nadaljevanju nabrežja, z vključitvijo zelenega sistema v čim večji meri (zasaditev parkirnih mest z drevesi). Ureditev vozni površin se poenoti z načinom urejanja Kidričeve in Trubarjeve ceste (kombinacija asfalta in tonaltnih kock v manjšem obsegu). Urbana oprema pred graščino je poenotena z opremo na Aškerčevem, Orožnovem in Valvasorjevem ter na Savinjskem nabrežju. V nadaljevanju nabrežja se ureja z nevtralno opremo, kot na Kidričevi in Trubarjevi ulici.

Ureditev brežine Trubarjevega nabrežja je zasnovana sonaravno. V nižjem delu brežine je teren bolj utrjen (predvideno s skalometi s potaknjenci), v višjem delu pa se utrjuje z izvedbo poraslih žičnih košar (zemljasti gabioni). Novi posegi sledijo karakterju prostora in ga nadgrajujejo, hkrati pa v oblikovnem smislu in z ohranjanjem vedut starega mestnega jedra ne preglasijo.

Kot protipoplavni ukrep skladno z idejno zasnovo protipoplavne varnosti se na območju od podvoza železniškega mostu gorvodno na dolžini cca 60m predvidi AB oporni zid višine do cca 0.75m ter nadvišanje z visokovodno zaščito do višine HQ100 +50cm z mobilnimi paneli, naprej do cestnega mostu pa se izvede AB parapetni zid do višine cca 1.40m.

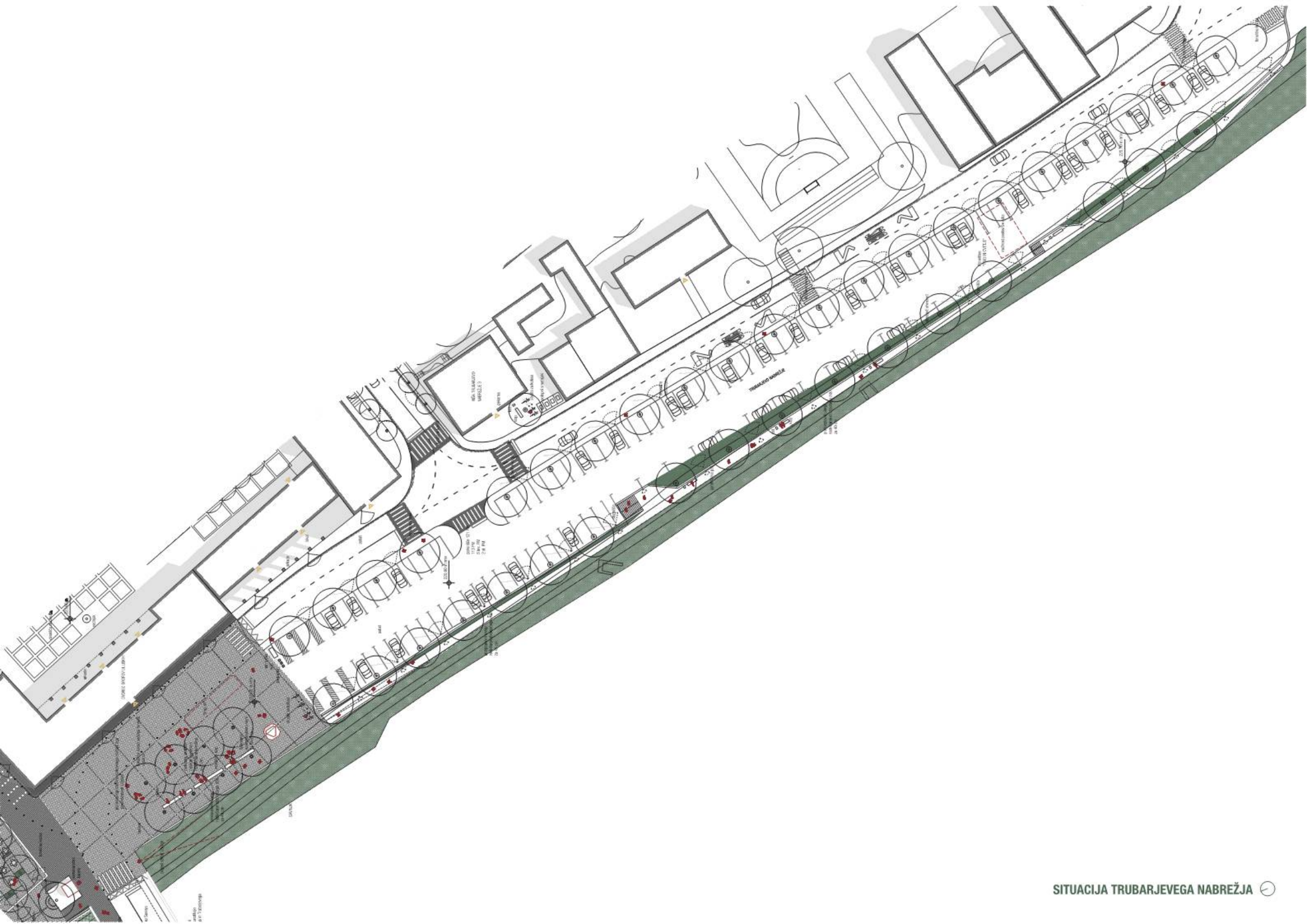

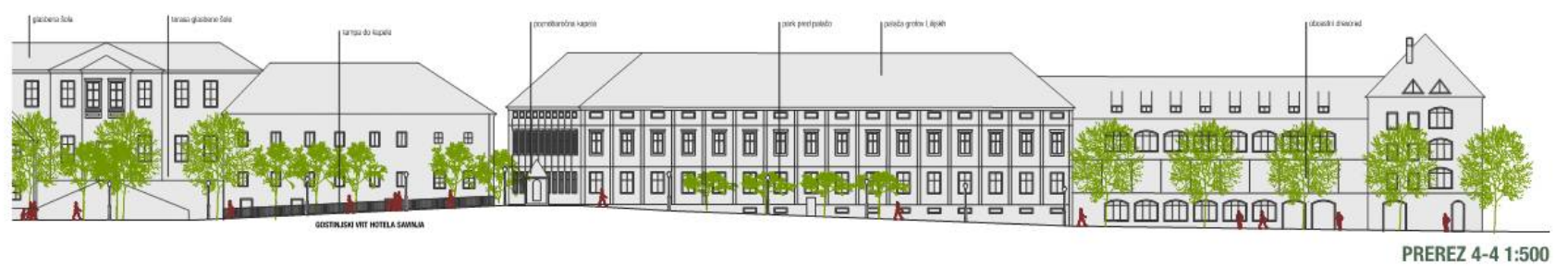

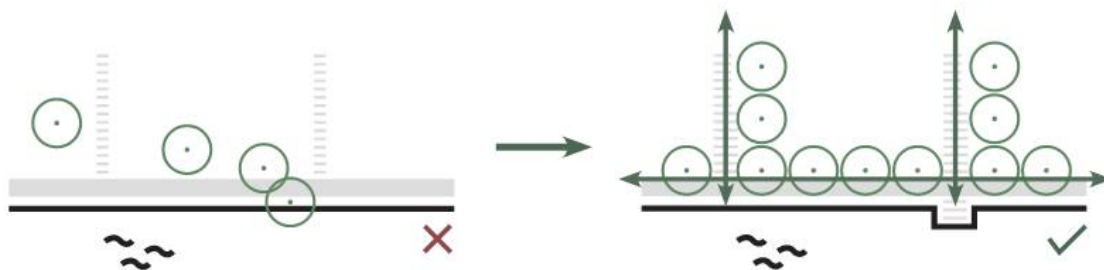

POHODNE POVRŠINE NA SAVINJSKEM NABREŽJU SE PREKO ZELENIH AMBIENTALNIH POUKARJOK POVEŽEJO Z OBMOČJEM VALVASORJEVEGA TRGA.

SAVINJSKO NABREŽJE

Ureditev se navezuje na območje Trubarjevega nabrežja – na obeh nabrežjih se ustvarja uravnotežena zasnova v smislu načina umestitve, rastra zasaditve in izbora vrste večjih drevorednih dreves.

Pohodne površine na nabrežju se smiselno oblikovno uredi in preko zelenih ambientalnih poudarkov poveže z območjem Valvasorjevega trga. Stike oz. križišča ob reki poudarjajo ob dostopnih poteh zasajena srednje velika cvetoča drevesa.

Zelenica na območju Savinjskega nabrežja se ohranja v obstoječem obsegu. Na območju pred glasbeno šolo zelenica preko terasastega amfiteatra zraste do platforme pred šolo. S tem se platforma poveže s parkovno ureditvijo ob vodi, terase pa omogočajo dodatne, nekonvencionalne načine uporabe tega prostora (posedanje, manjši koncerti...). Korita v obliki sedalnih površin okoli obstoječih dreves se odstranijo skladno z novo prostorsko zasnovo, kakovostna drevesa, ki jo oblikovno podpirajo, pa se ohranijo. Obstoječe tlakovanje pred hotelom Savinja se obnovi. Krožno zasnovan podest z nadstrešnico se odstrani in s tem nivojsko poenoti oba dela.

Za novo tlakovanje se uporabi enaka vrsta in oblika materialov kot v območju historičnih trgov kombinirana z večjimi ploščami, ki odražajo linijski značaj obvodne promenade. Vzorec polaganja s tem odraža značaj in funkcijo nabrežja, ki je za razliko od trgov nezaključena, kontinuirana forma bolj prehodnega značaja.

Na mestu kjer je nekoč obstajala povezava centra do vode se povezuje med Valvasorjevim trgom in Savinjskim nabrežjem simbolično izteče v razgledno ploščad nad reko Savinjo.

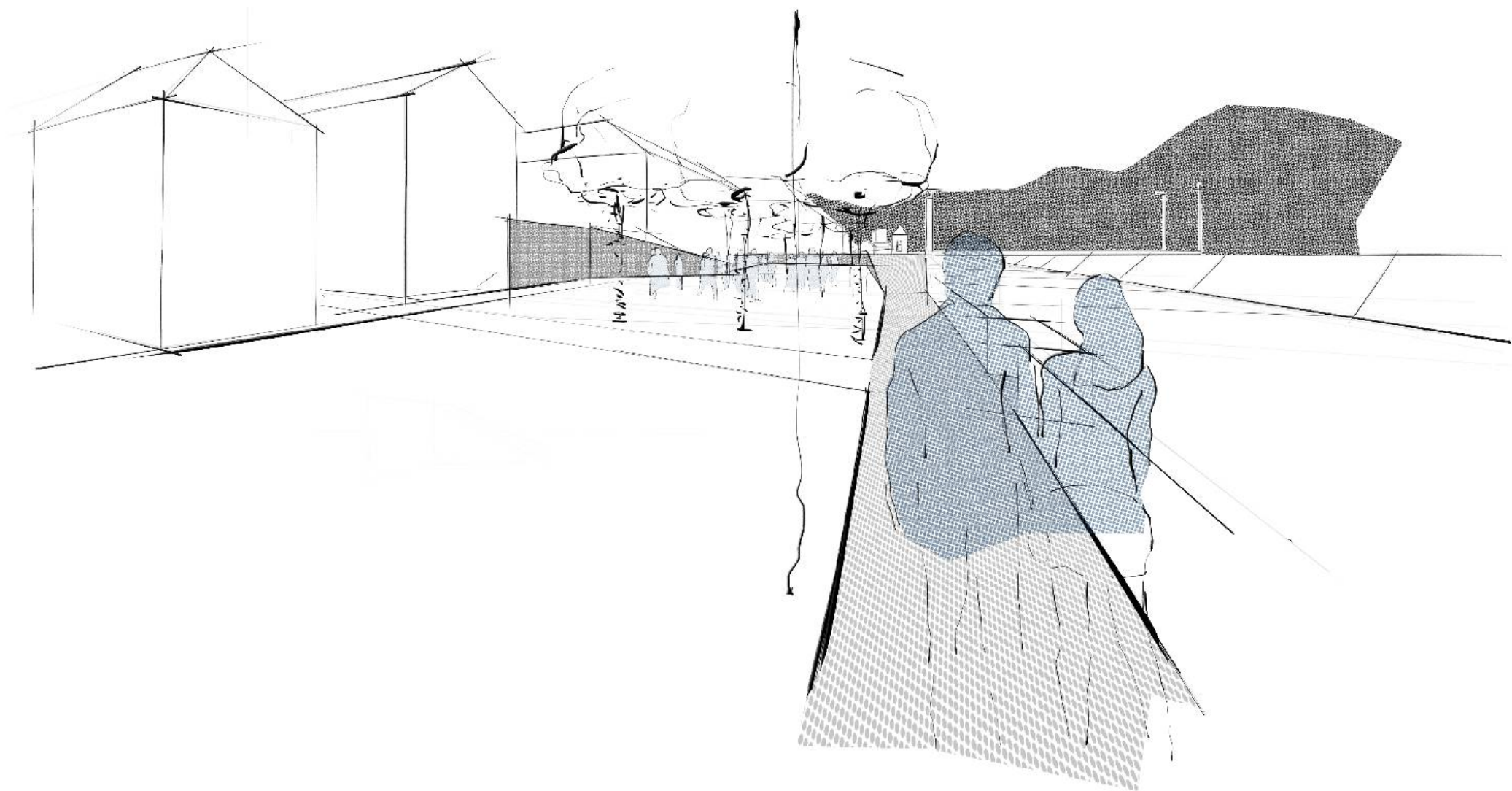

POGLED PROTI POZNOBAROČNI KAPELI V IZTEKU SAVINJSKEGA NABREŽJA

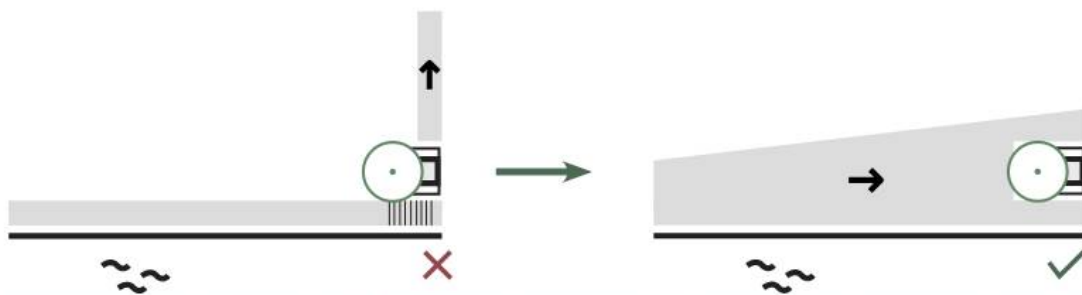

POZNOBAROČNA KAPELICA IMA POMEMBNO SIMBOLNO IN AMBIENTALNO VREDNOST, ZATO SE JI ZAGOTVI OHRANITEV PROSTORSKE INTEGRITETE TER PREPOZNANE SIMBOLNE VREDNOSTI.

Tlakovanje na gostinskem vrtu odraža interno funkcijo prostora in je drugače zasnovano od celotne poteze nabrežja. Obstoječa historična kovana ograja z zidanimi stebri se ohrani in obnovi. Obstoječe laterne na območju zunanje ureditve hotela Savinja se ohranjajo in obnovijo. Obstoječe ograje vzdolž Savinje se ohranjajo in obnovijo, predvsem starejša betonska s paličnim polnilom. Na območju urejanja se uporabi identična urbana oprema, kakršna bo na območju trgov starega mestnega jedra.

Ob mostu se nahaja poznobaročna kapelica, ki ima pomembno simbolno in ambientalno vrednost, zato se kapelici, ob urejanju tega dela območja zagotovi ohranitev prostorske integritete ter prepoznane simbolne vrednosti. Natečajna rešitev predlaga nadomestitev obstoječega stopnišča z lijakasto klančino, ki kapelico postavi v iztek obvodne promenade, hkrati pa zameji gostinjski vrt in ga orientira vzdolž reke Savinje proti parkovni ureditvi tega območja.

Kot protipoplavni ukrep skladno z idejno zasnovo protipoplavne varnosti se na Savinjskem nabrežju ohrani različne površine visokih voda na območju sprehajalne poti in ceste za Jagoče tako, da se predvidi izvedba AB zidov pred objekti to je cca 21 - 25 m od levega brega Savinje neposredno pred Hotelom Savinja gorvodno do gospodarske zbornice. Na tem delu je zasnovana parkovna ureditev, ki bo ob visokih vodah poplavljen. Zunanje zidove gospodarske zbornice se pri tem erozijsko zaščititi.



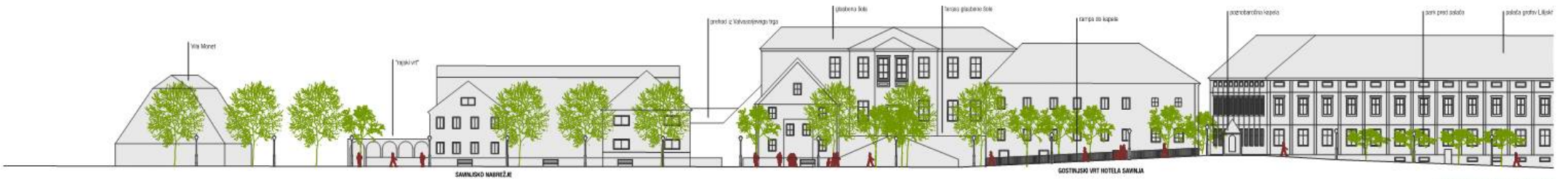

SAVNJKOVO NARIŠEJE

GOSTINJSKI VIT HOTELA SAVINJA

PREREZ 3-3 1:500

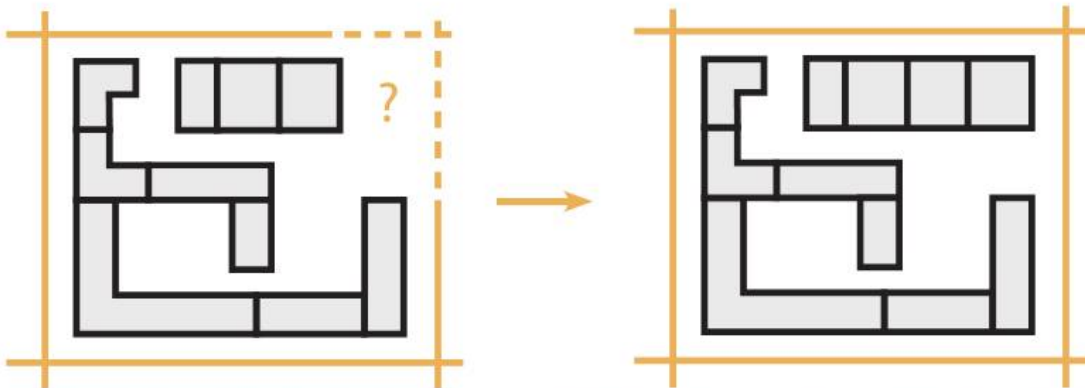

NA OBMOČJU PARKIRIŠČA TUŠ NATEČAJNA REŠITEV PREDLAGA NOV OBJEKT, KI ZAPOLNI VRZEL NA VOGALU TRUBARJEVE ULICE IN TAKO ZAKLJUČI KARE Z OBČINSKO STAVBO.

DEL MESTNE ULICE, KIDRIČEVE ULICE TER TRUBARJEVE ULICE

Zaradi preglasitve mlajše pozidave nad historično se v tem območju (z izjemo Mestne ulice) k ureditvi pristopa v enostavnejši maniri ter z uporabo sodobno zasnovane, vendar nevtralnno oblikovane ulične opreme.

Del Mestne ulice se uredi na način in v sklopu območja starega mestnega jedra tako z vidika urejanja površin kot opreme prostora.

Kidričeva in Trubarjeva ulica v finalnem oblikovanju sledita nedavno obnovljenemu odseku med Pivovarniško ulico in poslopjem Pošte. To pomeni, da se cesta in hodne površine lahko izvedejo v asfaltu, med njima pa ob tonaltnem robniku izvede pas klanih tonaltnih kock (v štirih vrstah). Cestišča se mestoma, tudi z namenom omejevanja hitrosti prometa prekine z vgradnjo večjih tonaltnih kock v širšem pasu. Nivo hodnikov za pešce in ceste se prilagodi nivojem vhodov v objekte. Obstoječa drevesa na Trubarjevi ulici se ohranijo.

Na območju parkirišča Tuš natečajna rešitev predlaga nov objekt (2K+P+2+M), ki zapolni vrzel na vogalu Trubarjeve ulice in tako zaključi kare z občinsko stavbo. V novem objektu se predvidi garažna hiša v dveh etažah (2K).



POSTOPNO ODKRIVANJE MESTNIH VEDUT- POGLED Z MESTNE ULICE PROTI OROŽNOVEMU TRGU



SITUACIJA OBMOČJA MESTNE, KIDRIČEVE IN TRUBARJEVE ULICE

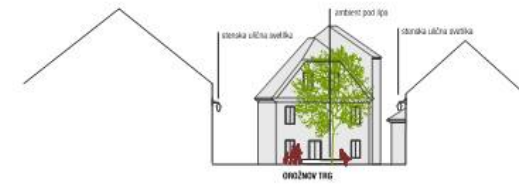

PREREZ E-E 1:500

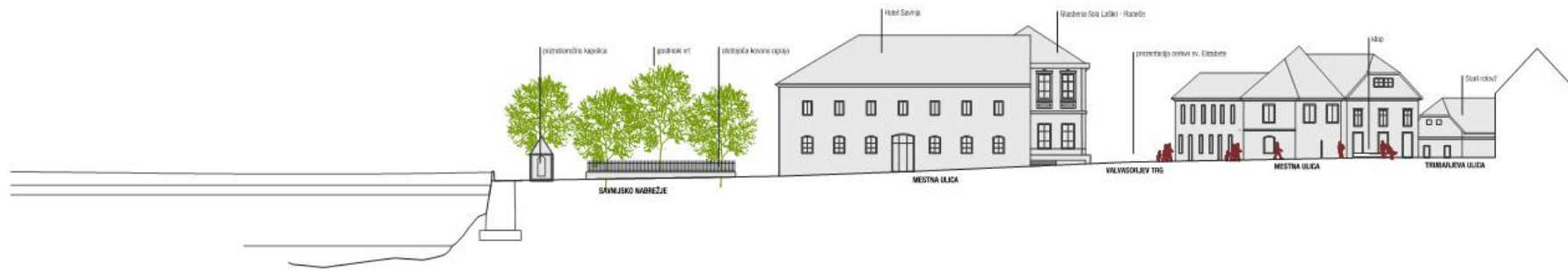

PREREZ B-B 1:500

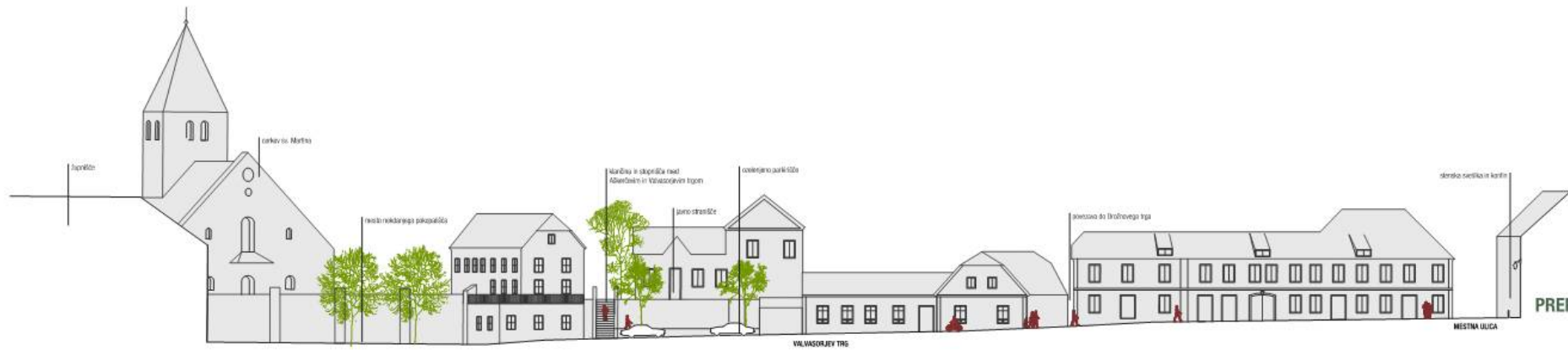

PREREZ 1-1 1:500

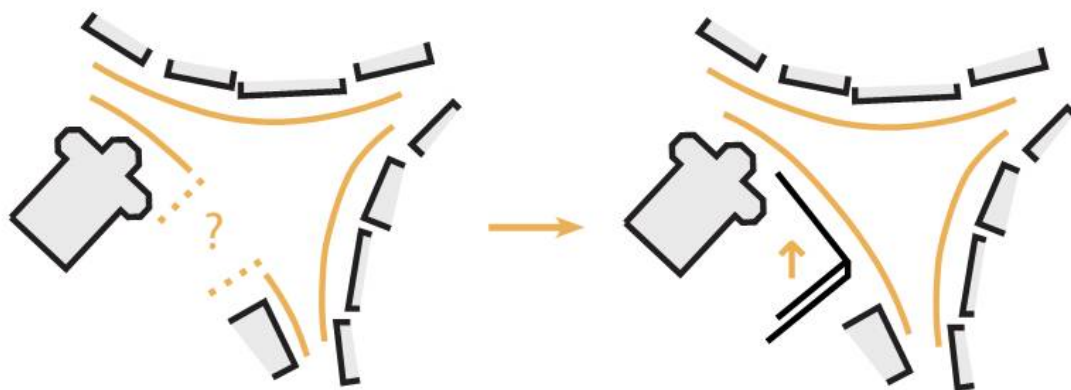

DELNA IZRAVNAVA PROSTORA PRED CERKVIJO SV. MARTINA PONOVNO VZPOSTAVI HIERARHIJO MED LIJAKASTIM DELOM AŠKERČEVEGA TRGA IN PREDPROSTOROM CERKVE.

AŠKERČEV TRG, OROŽNOV TRG IN VALVASORJEV TRG

Aškerčev trg mora znova postati osrednja prepoznavna identiteta mesta tako v hierarhičnem, simbolnem, identitetnem in vsebinskem pomenu, s tem da ohrani povezavo z ostalimi zalednimi ulicami Laškega, ki so mu sicer podrejene, a ga dopolnjujejo tako vsebinsko kot v sami ureditvi. Posebna pozornost je bila torej posvečena ureditvi strogega mestnega jedra s čimer se ponovno vzpostavi in poudari prvotna oblika in funkcija glavnega trga v naselju. Mlajšo in značajsko neustrezno krožno zasnovo na Aškerčevem trgu se odstrani in nivojsko poenoti s preostalim delom trga in originalnim nivojem znamenja. Ravno tako se značaj primerno ustrezno preoblikuje cerkveni prostor na južni strani cerkve, ki se v primerjavi z zasnovo lijakastega dela trga tlakuje v drugačnem rastru tlakov.

Natečajna rešitev predlaga delno izravnavo prostora pred cerkvijo sv. Martina, ki se s tremi stopnicami loči od preostalega dela trga. Na ta način cerkev sv. Martina dobi svoj podstavek s katerim se ponovno vzpostavi hierarhija med lijakastim delom Aškerčevega trga in predprostorom cerkve.

Natečajna rešitev predlaga omejitev prometa na območju Aškerčevega in Orožnovega trga na le nujni lokalni promet in sicer na dostavo (s posebnim režimom od 6h do 9h) in intervencijo. S tem strogi center Laškega vrne pešču in ga oblikuje kot urejeno trško površino za posedanje in druženje. Trajno parkiranje v strogem centru se ukine, v manjšem obsegu in na prostorsko manj občutljivih lokacijah pa zagotovi kratkotrajno parkiranje (območje Valvasorjeve ulice in skrajni S del Aškerčevega trga). Trajno parkiranje v okolici Aškerčevega trga se rešuje v prehodnem ambientu med Valvasorjevim in Aškerčevim trgom ter na novo zasnovanem parkirišču v skrajnem S delu območja poleg knjižnice.

Območja v historičnem jedru, kjer se površine namenjene pešcem mešajo s površinami namenjenimi motornim vozilom, postanejo območja umirjenega prometa oz. "shared space". Tašen režim dobi po novem Mestna ulica, Območje Valvasorjevega trga in cesta na severnem delu Aškerčevega trga, ki po novem postane dvosmerna cesta z izogibališči. To omogoča sobivanje različnih deležnikov, prepletanje različnih vsebin, ki služijo kulturnim, socialnim in vzgojnim funkcijam odprtih zgodovinskih mestnih prostorov, izhajajoč iz zgodovinskega sožitja posvetnih in cerkvenih vsebin - zagotavljanje njihovega sobivanja in hkrati gradnje njihove individualnosti.

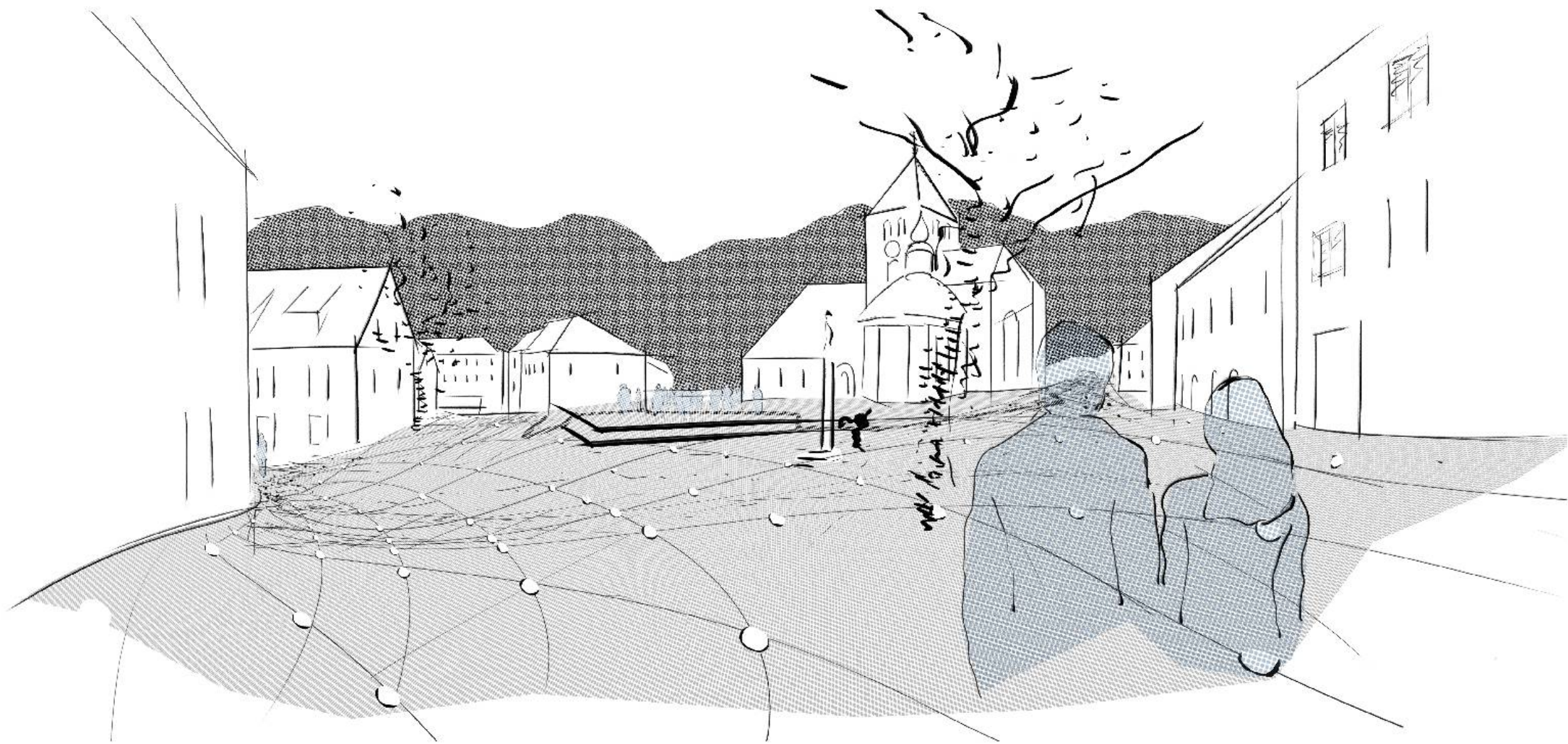

POGLED Z VRHA AŠKERČEVEGA TRGA

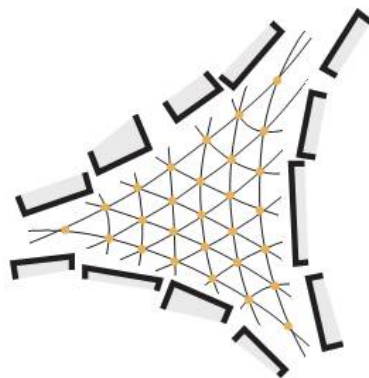
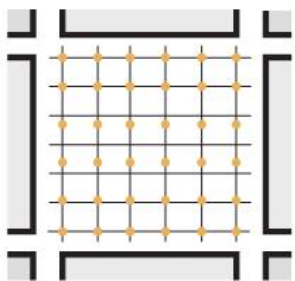

NAČIN POLAGANJA SE PRILAGAJA FORMI TRGOV IN TAKO NA NAJBOLJ NEPOSREDEN NAČIN ODGOVORI NA ROB PROSTORA KJER SE NAHAJA.



NAČIN TLAKOVANJA SKUPAJ S KONČNO OBDELAVO ODRAŽA MEHKOBO RAHLO NAPETE CELOTE BREZ VIŠINSKIH BARIER ALI POUĐARKOV.

Na celotnem območju se kvalitetno obstoječo vegetacijo vključi v novo zasnovo. Na Aškerčevem trgu se ohranita obstoječa lipa pri znamenju ter divji kostanj pri objektu Aškrčev trg 1. Ohrani se tudi obstoječa lipa na Orožnovem trgu. Zelenice oz. gredice v tlaku sredi Aškerčevega trga nimajo večje historične vrednosti, zato se obstoječe zasaditve okrog znamenja odstranijo. Dominanti trga tako ostaneta znamenje in štema, ki se ju ohrani. Njuno ožje območje se nivojsko poenoti z nivojem okoliskega trga. Trgi se utrdijo z naravnimi avtohtonimi materiali slovenskega izvora (pohorski tonalit), ki so v robnih delih, torej ob objektih, kombinirani z drugačnim rastrom enakega tlaka.

Način polaganja je prilagojen formi prostora, skupaj s končno obdelavo pa odraža mehko rahlo napete celote brez višinskih barrier ali poudarkov. V tlaku se z drugačnim načinom tlakovanja pokaže prezentacija preteklih plastih mesta (cerkev sv. Elizabete, zid okoli cerkve sv. Martina in kostnica). Odvodnjavanje se rešuje v obliki muld iz enakega materiala kot je izvedeno osnovno tlakovanje pri čemer je trasa umeščena tako, da s pozicijo in usmerjenostjo sledi formi trga.

Orožnov trg je skozi leta izgubil vlogo nekdanjega trgovskega in obrtnega trga, saj je glavni poudarek v trgu parkiranje in promet, s tem da so vse dejavnosti v trgu s tovrstno ureditvijo podrejene. S prenovo, ki ga ponovno vzpostavi kot urejeno trško površino za posedanje in druženje, se trgu povrne njegov historični pomen. Vsa urbana oprema odraža spomeniški karakter ambientsa ter je zasnovana in izbrana oblikovno skladno. Tudi Valvasorjev trg je s spomo ureditvijo parkirnih površin na robnem delu in ob objektih izgubil značaj trga. Posebna pozornost je bila posvečena predvsem njegovemu vstopnemu delu, kjer se nahaja prezentacija nekdanje špitalske cerkve sv. Elizabete. Iz neposrednega območja prezentacije se tako umaknejo vsa parkirna mesta.

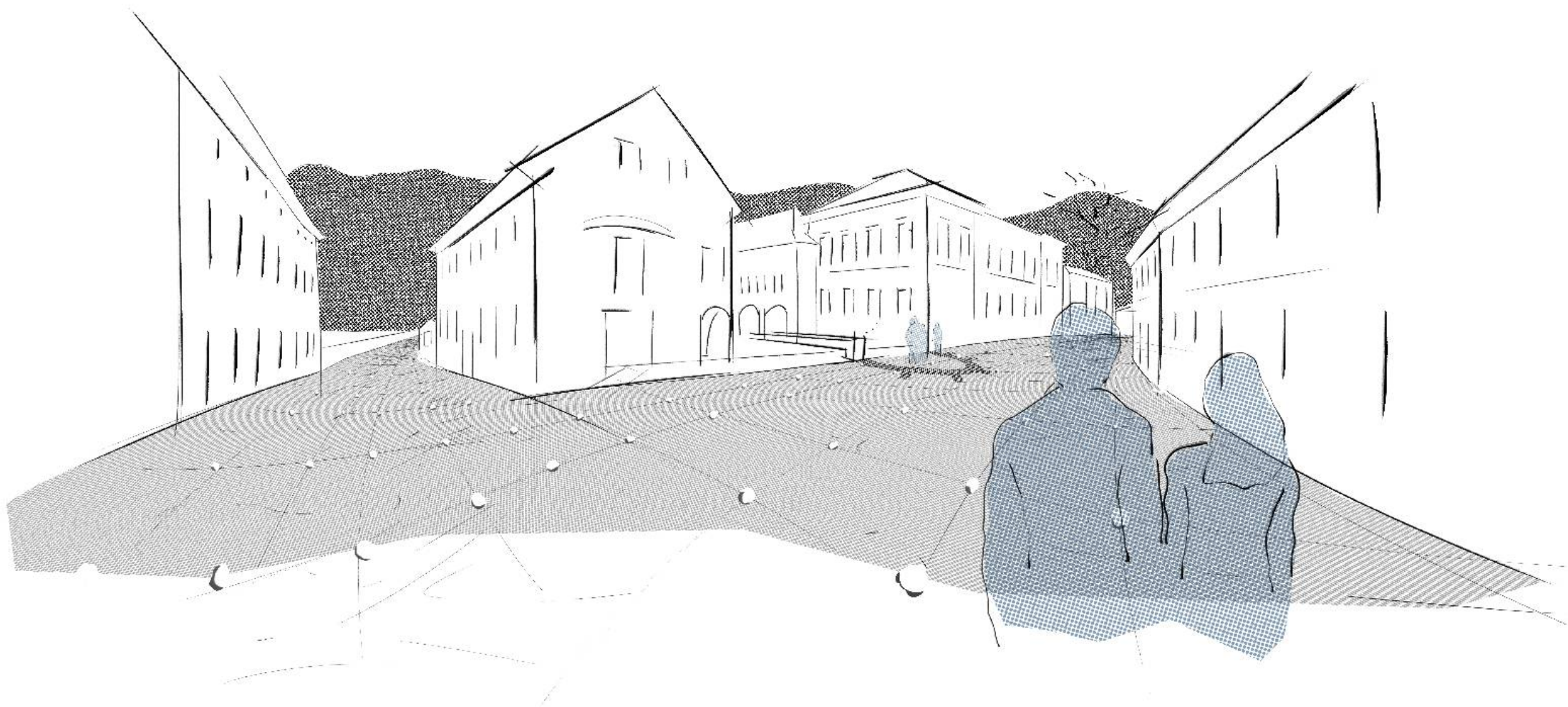

POGLED NA VALVASORJEV TRG S PREZENTACIJO CERKVE SV. ELIZABETE



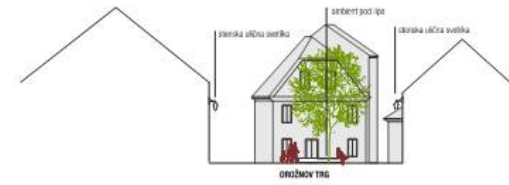

PREREZ C-C 1:500

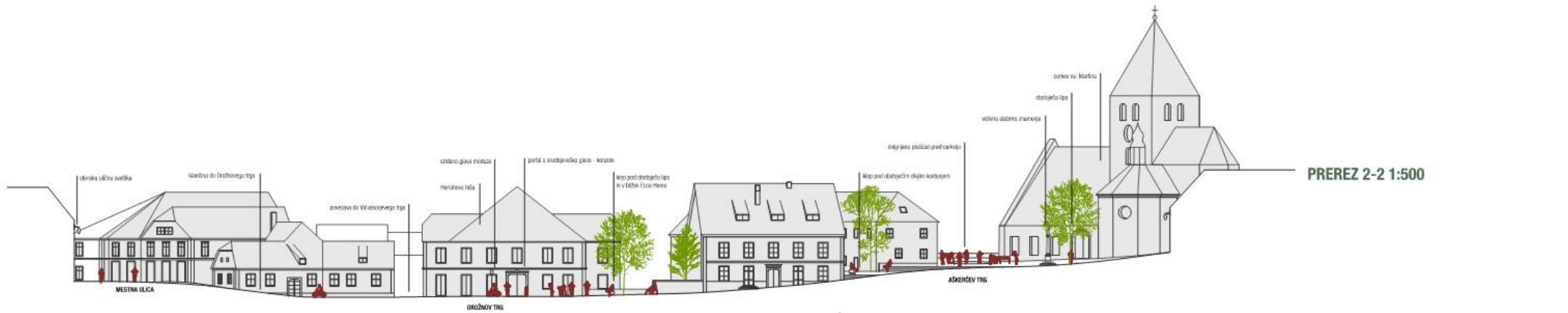

PREREZ 2-2 1:500

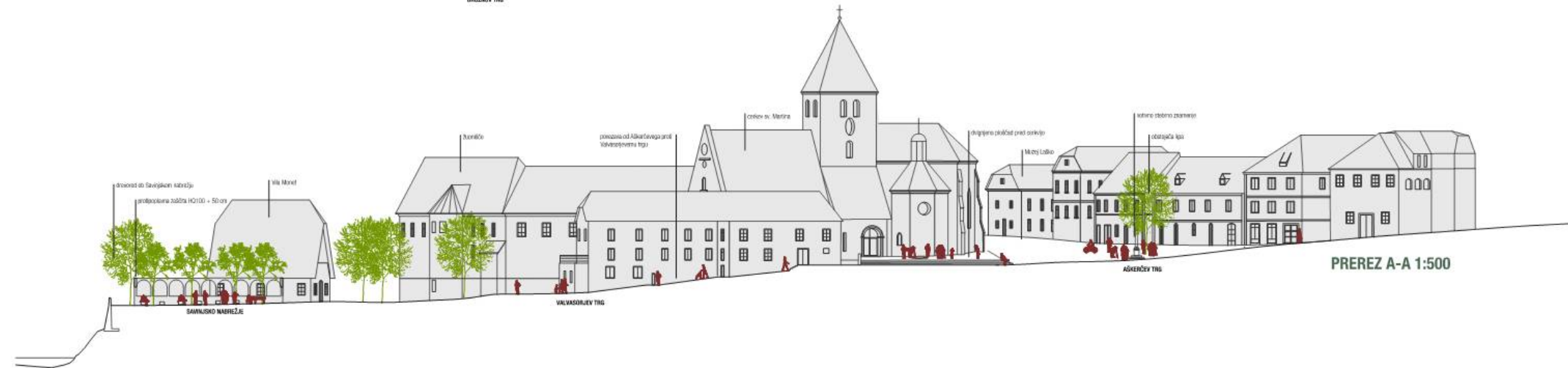

PREREZ A-A 1:500

SAVINJSKO NABREŽJE

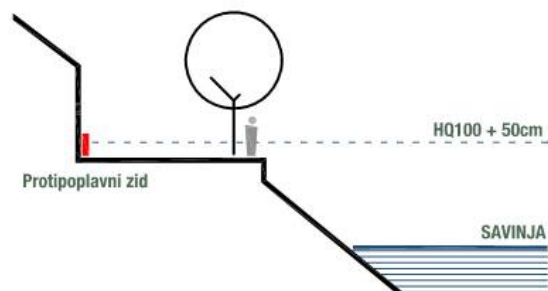

TRUBARJEVO NABREŽJE

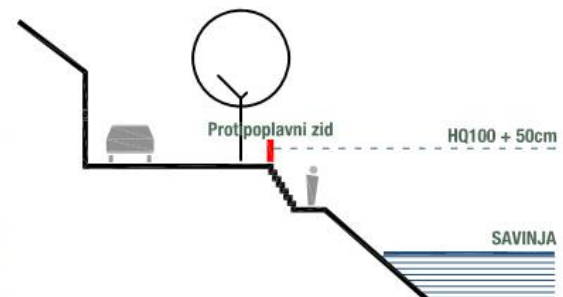

PROTIPOPLAVNI UKREPI

Kot protipoplavni ukrep skladno z idejno zasnovo protipoplavne varnosti se na območju od podvoza železniškega mostu gorvodno na dolžini cca 60m predvidi AB oporni zid višine do cca 0.75m ter nadvišanje z visokovodno zaščito do višine HQ100 +50cm z mobilnimi paneli, naprej do cestnega mostu pa se izvede AB parapetni zid do višine cca 1,40m.

Na Savinjskem nabrežju se ohrani različne površine visokih voda na območju sprehajalne poti in ceste za Jagoče tako, da se predvidi izvedba AB zidov pred objekti to je cca 21 - 25 m od levega brega Savinje neposredno pred Hotelom Savinja gorvodno do gospodarske zbornice. Na tem delu je zasnovana parkovna ureditev, ki bo ob visokih vodah poplavljen. Zunanje zidove gospodarske zbornice se pri tem erozijsko zaščiti.

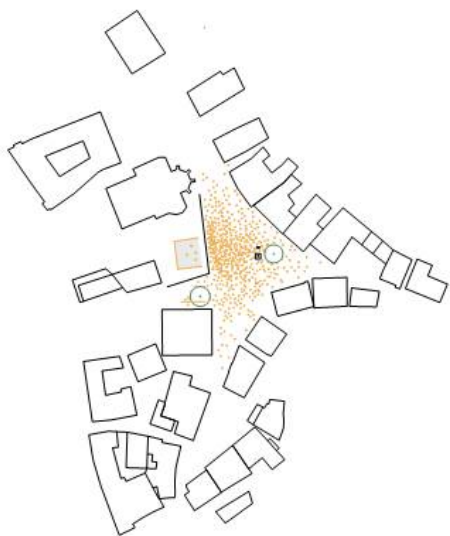

POSTAVITEV ODRA V ČASU FESTIVALA PIVO IN CVETJE

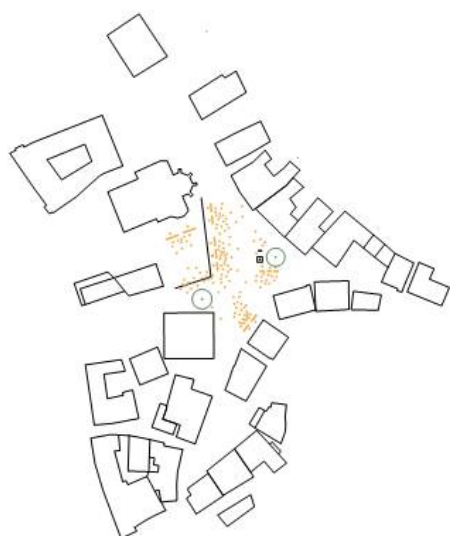

UPORABA AŠKERČEVEGA TRGA OB MATEJEVEM SEJMU

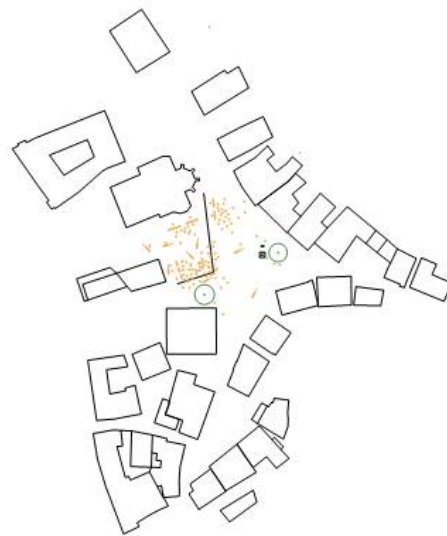

UPORABA AŠKERČEVEGA TRGA OB ŽEGNANJU KONJ

PRIREDITVE

Predlagana rešitev zagotovi fleksibilne odprte površine, ki omogočajo raznolike javne dejavnosti na prostem.

Na Aškerčevem trgu novoformiran predprostor cerkve sv. Martina predstavlja platformo, ki omogoča organizacijo različnih dogodkov (sejmi, prireditve, glasbeni koncerti...).

Seznam prireditev:

1. PUSTNI KARNEVAL (februar/pust), mestne ulice
2. JURJEVANJE (april), mestne ulice, občinsko dvorišče
3. OHCET PO STARI ŠEGI (julij, v okviru festivala Pivo in cvetje), občinsko dvorišče
4. LEPO JE RES NA DEŽELI (julij, v okviru festivala Pivo in cvetje), občinsko dvorišče
5. PRIKAZ STARIH ŠEG IN DELOVNIH OPRAVIL (avgust), Aškrčev trg
6. MATEJEV SEJEM (september), Aškrčev trg pred cerkvijo sv. Martina
7. MARTINOVO (november), Aškrčev trg
8. ŽEGNANJE KONJ (december), Aškrčev trg pred cerkvijo sv. Martina
9. ODPRTA KUHINJA – ULICA OKUSOV (poletje), območje Valvasorjevega trga, Trubarjevo nabrežje
10. PIVO IN CVETJE (julij), več prizorišč, območje Aškrčevega trga, Orožnovega trga, Valvasorjevega trga, Mestne ulice, Trubarjeve ulice, Trubarjevega nabrežja, Savinjskega nabrežja

TIPI SVETIL

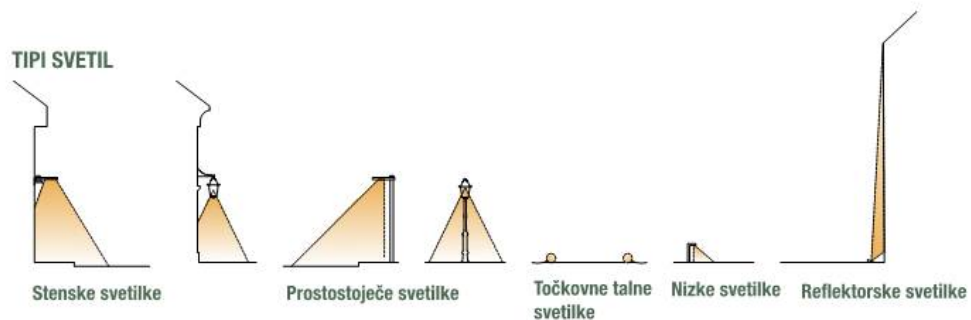

OSVETLJEVANJE HISTORIČNEGA JEDRA

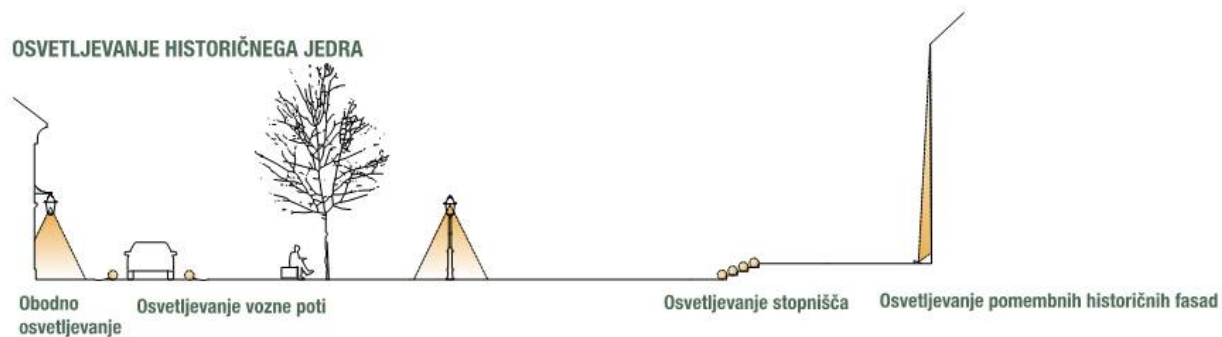

OSVETLJEVANJE OSTALIH PROSTOROV

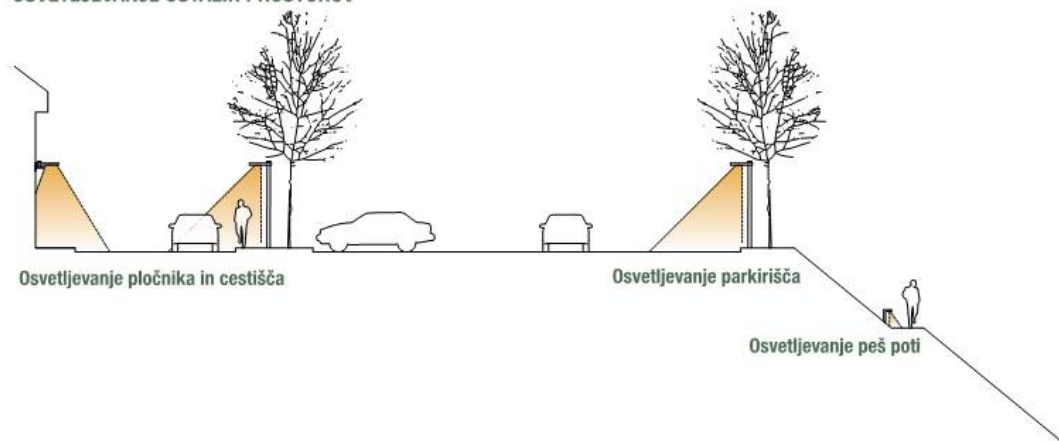

KONCEPT OSVETLJEVANJA

Osvetljevanje je zagotovljeno s pomočjo stenskih, prostostoječih, talnih, nizkih in reflektorskih svetilk. V osnovi se deli na obodno osvetljevanje, ki ponoči ustvarja kuliso trgov, osvetljevanje vozne površine in stopnišč s talnimi svetilkami in osvetljevanje historičnih fasad s reflektorskimi svetilkami. Osvetljevanje historičnega jedra je zagotovljeno s historičnimi tipi svetilk med tem ko se osvetljevanje ostalih območij zagotovi z uporabo sodobno zasnovane, vendar nevtralnno oblikovane ulične opreme.

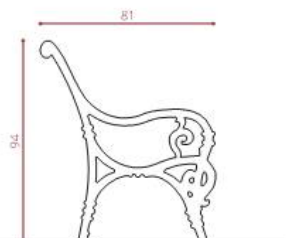
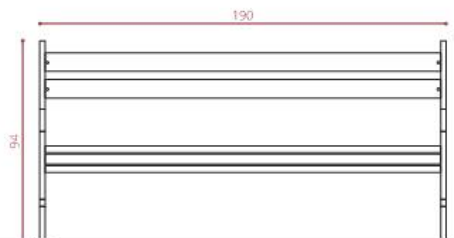
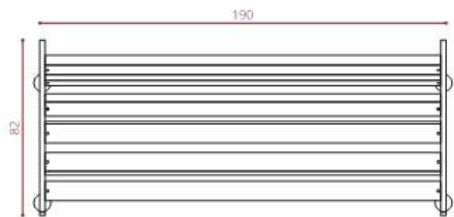

HISTORIČNA KLOP 1:50

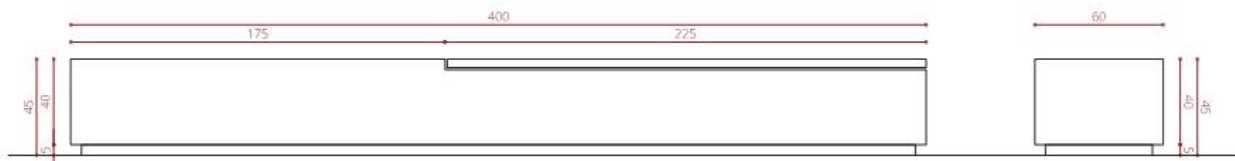
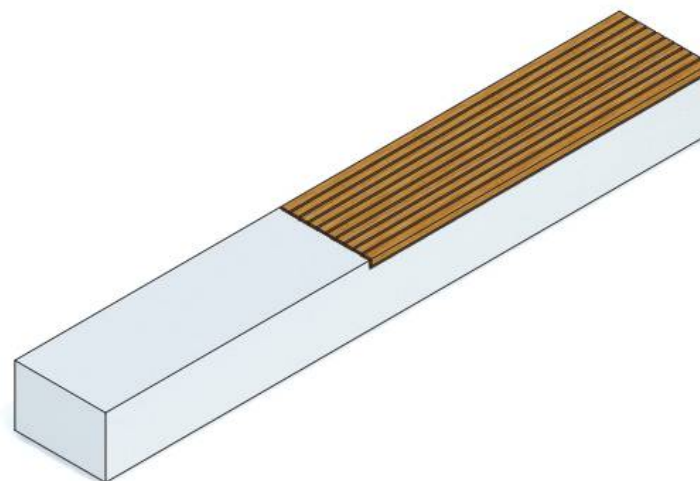

MONOLITNA KLOP 1:50

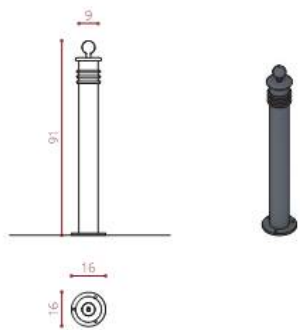

HISTORIČNI KONFIN 1:50

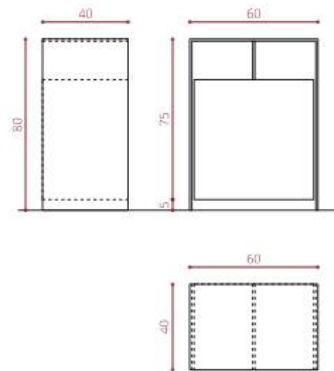

KOŠ ZA SMETI 1:50

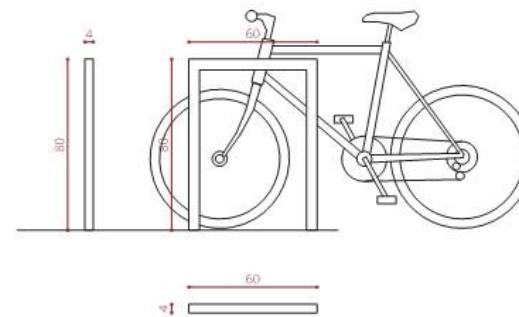

STOJALA ZA KOLESA 1:50



TABLA ZA OGLAŠEVANJE 1:50





HISTORIČNA STENSKA SVETILKA 1:50

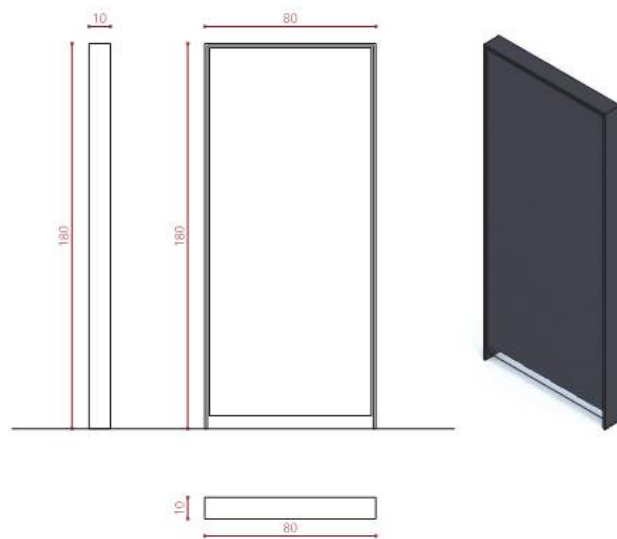
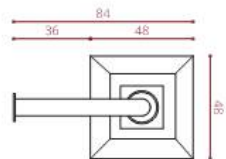
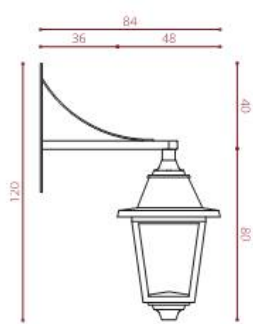
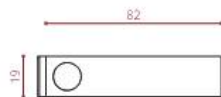
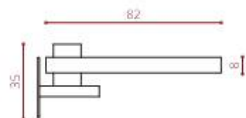

**STENSKA SVETILKA 1:50
(POTRJENO S STRANI ZVKDS)**

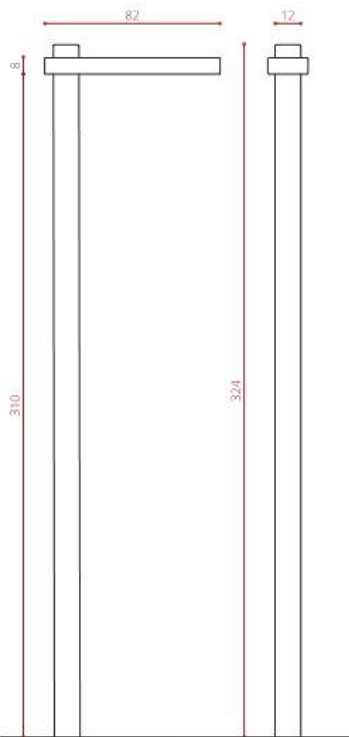
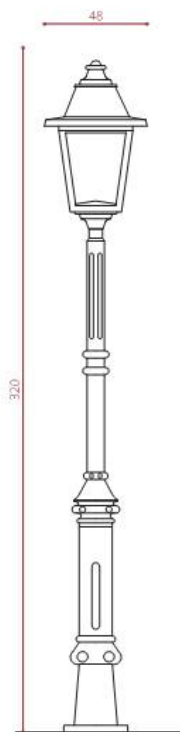

**SAMOSTOJEČA SVETILKA 1:50
(POTRJENO S STRANI ZVKDS)**

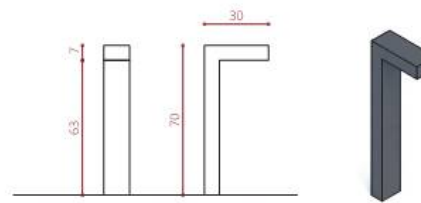

NIZKA SAMOSTOJEČA SVETILKA 1:50



HISTORIČNA SAMOSTOJEČA SVETILKA 1:50



TABELA POVRŠIN

Zap. št.	OBMOČJE	ME	velikost	cena/	skupaj
1	Trubarjevo nabrežje	m2	8.359,5	180,00 €	1.504.710,00 €
2	Savinjsko nabrežje	m2	4.733,5	160,00 €	757.360,00 €
3	Mestna/Trubarjeva/Kidričeva ulica	m2	3.755,2	100,00 €	375.520,00 €
4	Aškerčev/Valvasorjev/Orožnov trg				
	Aškerčev trg	m2	4.316,0	120,00 €	517.920,00 €
	Valvasorjev trg	m2	2.088,5	120,00 €	250.620,00 €
	Orožnov trg	m2	875,5	120,00 €	105.060,00 €
	SKUPAJ:	m2	24.128,2		3.511.190,00 €

SKUPAJ POGODBENA CENA BREZ DDV: 252.000 EUR

Faze	Cena brez DDV za 1.Trubarjevo nabrežje 2.Savinjsko nabrežje 3.Mestna/Trubarjeva/Kidričeva ulica 4.Aškerčev/ Valvasorjev/ Orožnov trg 5. Katalog urbane opreme z neekskluzivnim prenosom pravice reproduciranja oblikovalskih rešitev za celotno območje Občine Laško
IZP	31.500
DGD	73.500
PZI	94.500
DOKUMENTACIJA ZA RAZPIS DEL s predizmerami in popisom del v digitalni obliki za potrebe izvedbe javnega naročila in sodelovanje pri izbiri izvajalca GOI del	10.500
PID	21.000
Projektantski nadzor	21.000
SKUPAJ	252.000
DDV	55.440
SKUPAJ Z DDV	307.440

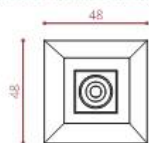
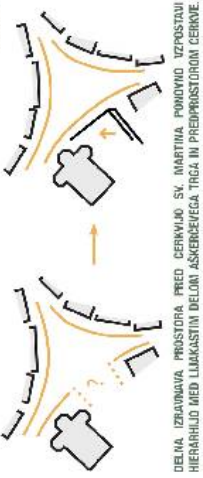

DELNA IZJAVNAVA PROSTORA PRED CERKVIJO SV. MARTINA POMOVIDO UZPOSTAVI
 HIERARHIJO MED LJAKASTIM DELOM ASKERCEVEGA TRGA IN PREDPRISTOROM CERKVE

MAČIČI POUKAVANA JE PRILAGODNI FORMI PROSTORA SKUPAJ S KONČNO OBEDELAVO
 PA ODRŽA MEHKO RANLO NAPETE CELOTE CELOTE BREZ VISINSKI DABER ALI PODDAROV.

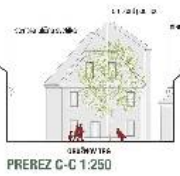

PREREZ C-C 1:250

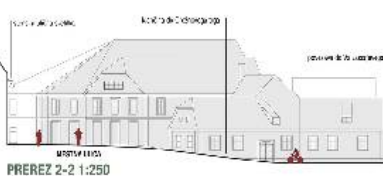

PREREZ 2-2 1:250

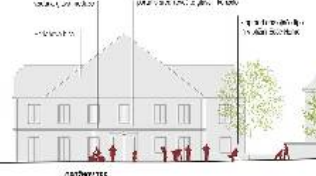

PREREZ 1-1



PREREZ 3-3

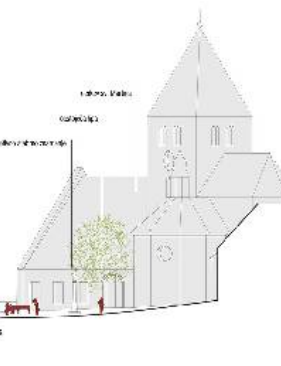

PROSTOR V DOLNI VEŠNJI

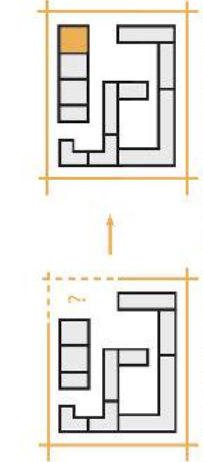

MA OBNOVILU PABRIKARJA TUS NATECAMA RESTIJEY PRILAGA MOY OBJEKTI, KI ZAPOLNI VIZEL NA VOVALU TRUBARJEVE ULICE IN TAKO ZAKLJUČI KARE Z OBČINSKO STAVBO.

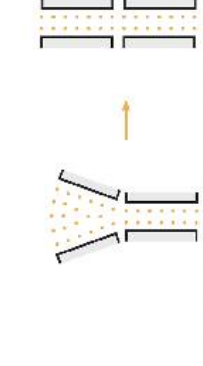

MAČIN POLAGANJA TIKANA SE PRILAGAJA FORMI TREDY IN TAKO NA MAJIBOLJI SLIKOVIT IN NEPOŠREČEN NAČIN ODGOVORI NA MOY PROSTORA KJER SE NAHAJA.



PRERIBDA JE NA RIBODIH ZARIBIL JAVNI S PRAVILIM DIBITIM POLAGAJA ENAKOVA TIKANA, KI POKRIVAJU TRIGA PODKOTI, IZBISTI IN LOČI DO NEPAVILNEGA FASANKEVA PASAPARTILA.

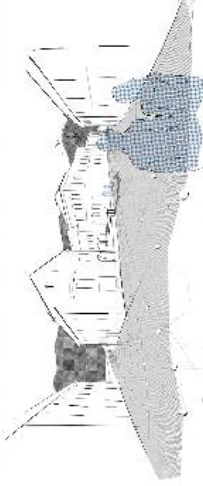

POGLEK MA VALVASORJEY TRIG S PREZENTACIJOY CERRKE SV. ELIZABETE



SHEMA TIKANA 1_50

- TUKANJE OB IZBILU: Ustrezna izbila za izboljšanje prostorske in funkcionalne kakovosti prostora. (Tukanje ob izbilih: Ustrezna izbila za izboljšanje prostorske in funkcionalne kakovosti prostora.)
- IZBILA: Izbila, ki omogoča boljše razporeditev in uporabo prostora. (Izbila: Izbila, ki omogoča boljše razporeditev in uporabo prostora.)
- PROSTORSKI ORGANIZACIJSKI VZGONA: Vzgon, ki omogoča boljše organizacijo prostora. (Prostorski organizacijski vzgon: Vzgon, ki omogoča boljše organizacijo prostora.)
- PROSTORSKI ORGANIZACIJSKI VZGONA: Vzgon, ki omogoča boljše organizacijo prostora. (Prostorski organizacijski vzgon: Vzgon, ki omogoča boljše organizacijo prostora.)
- PROSTORSKI ORGANIZACIJSKI VZGONA: Vzgon, ki omogoča boljše organizacijo prostora. (Prostorski organizacijski vzgon: Vzgon, ki omogoča boljše organizacijo prostora.)
- PROSTORSKI ORGANIZACIJSKI VZGONA: Vzgon, ki omogoča boljše organizacijo prostora. (Prostorski organizacijski vzgon: Vzgon, ki omogoča boljše organizacijo prostora.)

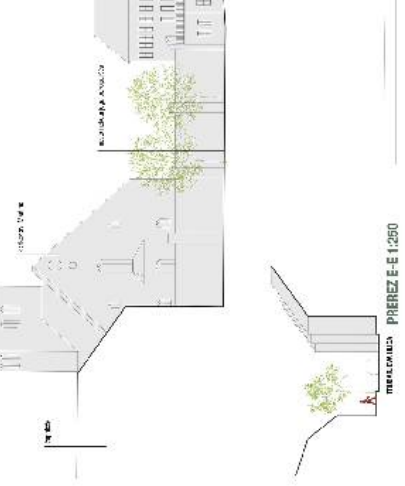

OBNOVILU 3 - PRERIBDA E-E 1:250



OBNOVILU 3 - PRERIBDA B-B 1:250

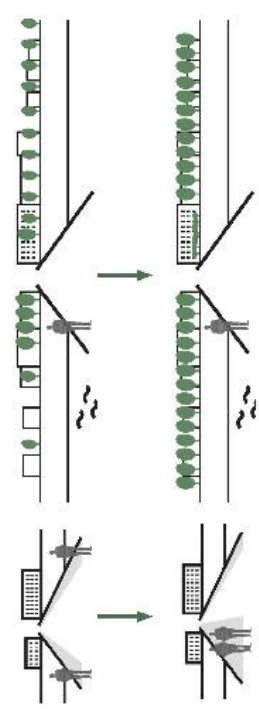

NOVO VZROSTAVLJENA DOSTOPNA OS PREČISTAVLJENA VECIUTO VIDA V MESTU. MAOREBI HARBREZJI SE USTVARJA IARAVIOTEŽENA ZELENA POTEZA V SINSLU NAČINA UMESTITVE. BASTRA ZASADITVE IZGORA VRSTE VEČJIH DREVNIH DREVES. Z UPORABO NIZKIH KROŠENJ PREDI DVORICEM DISTANE VIDA V MESTU. NEKAKIENA IZ. POUKOVNO VZROSTAVLJENA.

